

UCHWAŁA Nr 294/17
RADY MIEJSKIEJ W ŚWIECIU
z dnia 28 grudnia 2017 r.

w sprawie przyjęcia Gminnego Programu Profilaktyki i Rozwiązywania Problemów Alkoholowych na 2018 rok dla gminy Świecie.

Na podstawie art. 4¹ ust. 2 ustawy z dnia 26 października 1982 r. o wychowaniu w trzeźwości i przeciwdziałaniu alkoholizmowi (tekst jednolity Dz. U. z 2016 r., poz. 487 z późniejszymi zmianami¹), art. 6 ust. 2 pkt. 1 ustawy z dnia 29 lipca 2005 roku o przeciwdziałaniu przemocy w rodzinie (Dz. U. z 2015 roku, poz. 1390) oraz art. 4 ust. 1 pkt 1 ustawy z dnia 24 kwietnia 2003 r. o działalności pożytku publicznego i o wolontariacie (tekst jednolity Dz. U. z 2016 r., poz. 1817²) uchwała się, co następuje:

§ 1. Przyjąć Gminny Program Profilaktyki i Rozwiązywania Problemów Alkoholowych na 2018 rok dla gminy Świecie, stanowiący załącznik Nr 1 do niniejszej uchwały.

§ 2. Przyjąć preliminarz wydatków związanych z realizacją Gminnego Programu Profilaktyki i Rozwiązywania Problemów Alkoholowych na 2018 rok, który stanowi załącznik Nr 2 do niniejszej uchwały.

§ 3. Wykonanie uchwały powierza się Burmistrzowi Świecia.

§ 4. Uchwała wchodzi w życie z dniem podjęcia.

Przewodniczący Rady Miejskiej

Jerzy Wójcik

¹ Zmiany zostały opublikowane w Dz. U. z 2015, poz. 1893, M.P. z 2017r., poz. 181.

² Zmiany zostały opublikowane w Dz. U. z 2016 r. poz. 1948 oraz z 2017 r. poz. 60, poz. 573 i poz.1909

Uzasadnienie

Ustawa o wychowaniu w trzeźwości i przeciwdziałaniu alkoholizmowi nakłada na Gminę obowiązek prowadzenia działań związanych z profilaktyką i rozwiązywaniem problemów alkoholowych oraz integrację osób uzależnionych.

W celu realizacji zadań wynikających z ustawy, Rada Miejska corocznie uchwała Gminny Program Profilaktyki i Rozwiązywania Problemów Alkoholowych.

Ponadto w związku z Uchwałą Rady Miejskiej w Świeciu Nr 356/10 z dnia 4 listopada 2010 r. w sprawie określenia szczegółowego sposobu konsultowania z organizacjami pozarządowymi i innymi podmiotami projektów aktów prawa miejscowego w dziedzinach dotyczących działalności statutowej tych organizacji, omówiono z reprezentantami powyższych organizacji zaplanowane działania z zakresu profilaktyki uzależnień, które zostały ujęte w Gminnym Programie Profilaktyki i Rozwiązywania Problemów Alkoholowych.

Przewodniczący Rady Miejskiej
w Świeciu

Jerzy Wójcik

Załącznik Nr 1
do Uchwały Rady Miejskiej w Świeciu
Nr 294/17 z dnia 28 grudnia 2017 r.

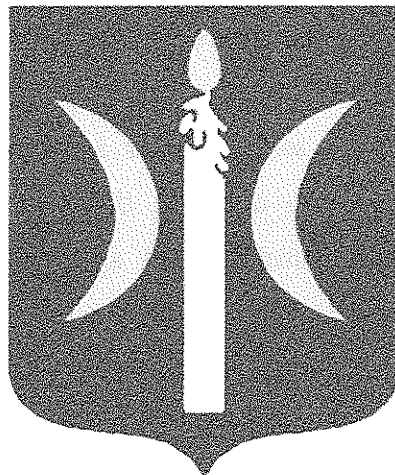
**GMINNY PROGRAM PROFILAKTYKI
I ROZWIĄZYWANIA PROBLEMÓW ALKOHOLOWYCH
NA 2018 ROK**



ŚWIECIE

I. Wprowadzenie

Uzależnienie od alkoholu występuje u około 900 tys. osób w Polsce i jest chorobą społeczną, której konsekwencje dotyczą nie tylko osób uzależnionych, ale także członków ich rodzin i środowisk społecznych. Większość uzależnionych bagatelizuje problem, próbując uzasadnić swoje picie. Osoby te jako przyczynę swojego problemu, podają konieczność „zrelaksowania się”, napięcia w relacjach z otoczeniem, czy też pragnienie dodania sobie odwagi. Obraz osoby uzależnionej od alkoholu, czyli niepracującej, zaniedbanej higienicznie, pijącej codziennie, będącej nieustannie pod wpływem tej używki, nierzadko bezdomnej – jest w ich przekonaniu jedynym możliwym wzorem typowego „alkoholika”. Dlatego niespełnianie takich kryteriów wyklucza według wielu uzależnionych istnienie problemu z alkoholem. Rzeczywistość wskazuje jednak, że mimo problemowego picia, wiele osób może długo zachowywać pozory prawidłowego funkcjonowania, utrzymywać pracę, relacje towarzyskie, pozostawać w związkach. Fakt uzależnienia doprowadza jednak nieuchronnie do destrukcji kolejnych aspektów życia. Picie zastępuje stopniowo inne potrzeby i staje się jedynym celem życia.

Stąd też konieczne jest prowadzenie szeroko rozumianej działalności profilaktycznej, skierowanej zarówno do dzieci i młodzieży w wieku szkolnym, jak i osób dorosłych. Realizacja zajęć dla osób uzależnionych od alkoholu, dzięki którym osoby te zdobywają wiedzę na temat swojej choroby, porządkują swoje życie i uczą się konstruktywnych sposobów zaspokajania swych potrzeb oraz umiejętności potrzebnych do trzeźwego życia. Budują pozytywny stosunek do samych siebie, a także uczą się rozpoznawania i kontrolowania mechanizmów uzależnienia. Przede wszystkim trzeźwiejący alkoholicy muszą odbudować hierarchię wartości, która została zaburzona lub zniszczona na skutek choroby.

Samorząd gminny jest zobowiązany do prowadzenia konkretnych działań na podstawie art. 4 ust. 1 i 2 ustawy „O wychowaniu w trzeźwości i przeciwdziałaniu alkoholizmowi” z 26 października 1982 r. (z kolejnymi nowelizacjami). Zakres lokalnych działań realizowanych przez samorząd gminny dotyczy przede wszystkim:

- a. profilaktyki czyli zapobieganiu nadużywania środków odurzających
- b. rozwiązywaniu konkretnych problemów alkoholowych
- c. integracji społecznej osób uzależnionych od alkoholu.

II. Organizacja Programu

1. Adresaci programu

Problem nadużywania alkoholu nie dotyczy tylko osób z marginesu społecznego, ale także osób na wysokich stanowiskach, a co gorsze dotyka on coraz to młodsze pokolenia, dlatego też program skierowany jest do wszystkich mieszkańców gminy Świecie, którzy zarówno w życiu prywatnym, jak i zawodowym stykają się z problemem alkoholizmu. Jest także skierowany do tych, których dotyczą konsekwencje nadużywania alkoholu w ich rodzinie, czy otoczeniu.

Adresatami programu są:

1. dzieci i młodzież zagrożona uzależnieniem od alkoholu ze strony swoich najbliższych lub osób z ich otoczenia,
2. osoby współuzależnione, także dorosłe dzieci alkoholików,
3. ofiary przemocy w rodzinie z problemem alkoholowym,
4. sprawcy przemocy,
5. osoby uzależnione od alkoholu,
6. osoby pijące szkodliwie i ryzykownie.

2. Osoba odpowiedzialna za przygotowanie oraz realizację Programu

Na podstawie Zarządzenia Burmistrza Świecia Nr 493/07 z dnia 27 listopada 2007 r. w sprawie powołania na stanowisko Kierownika Świetlicy Profilaktyczno – Wychowawczej w Świeciu i Koordynatora Gminnego Programu Profilaktyki i Rozwiązywania Problemów Alkoholowych, odpowiedzialną za przygotowanie i realizację programu jest Pani Klaudia Subkowska.

3. Współrealizatorzy planowanych celów i zadań

Z uwagi na szeroki zakres działań poświęconych profilaktyce uzależnienia od alkoholu, niezbędna jest współpraca wielu instytucji, które mają bezpośredni kontakt z problemem alkoholizmu. Są to:

- Gminna Komisja Rozwiązywania Problemów Alkoholowych,
- N ZOZ Nowy Szpital w Świeciu,
- Wojewódzki Szpital dla Nerwowo i Psychiczenie Chorych w Świeciu,
- Powiatowe Centrum Pomocy Rodzinie w Świeciu,
- Izba Wyrzeźwień w Toruniu,
- Poradnia Terapii Uzależnienia od Alkoholu i Współuzależnienia „Promyk” w Świeciu,
- Straż Miejska w Świeciu,
- placówki oświatowe na terenie gminy Świecie,

- Komenda Powiatowa Policji w Świeciu,
- Ośrodek Pomocy Społecznej w Świeciu,
- Gminny Zespół Interdyscyplinarny ds. Przeciwdziałania Przemocy w Rodzinie,
- Świetlica Profilaktyczno – Wychowawcza „Gniazdo” na terenie gminy Świecie,
- Poradnia Psychologiczno – Pedagogiczna w Świeciu,
- Ośrodek Interwencji Kryzysowej w Świeciu,
- Miejsko Gminna Przychodnia w Świeciu,
- Zespół Kuratorskiej Służby Sądowej w Świeciu,
- Prokuratura Rejonowa w Świeciu,
- organizacje pozarządowe
- struktury kościelne.

4. Akty prawne

Obowiązek corocznego uchwalania niniejszego Programu wynika z art. 41 ustawy z dnia 26 października 1982 r. o wychowaniu w trzeźwości i przeciwdziałania alkoholizmowi (tekst jednolity Dz. U. z 2016 r., poz. 487).

Ponadto Program ten realizowany jest na mocy następujących aktów prawnych:

1. ustawy z dnia 26 października 1982 r. o wychowaniu w trzeźwości i przeciwdziałaniu alkoholizmowi (tekst jednolity Dz. U. z 2016 r., poz. 487 z późniejszymi zmianami),
2. ustawy z dnia 8 marca 1990 r. o samorządzie gminnym (tekst jednolity Dz. U. z 2017 r., poz. 1875 z późn. zm.),
3. ustawy z dnia 24 kwietnia 2003 r. o działalności pożytku publicznego i o wolontariacie (tekst jednolity Dz. U. z 2016 r., poz. 1817),
4. ustawa z dnia 29 stycznia 2004 r. Prawo zamówień publicznych (tekst jednolity Dz. U. z 2017 r., poz. 1579 z późn. zm.),
5. ustawy z dnia 27 sierpnia 2009 r. o finansach publicznych (Dz. U. z 2017 r., poz. 2077 z późn. zm.),
6. ustawa z dnia 29 lipca 2005 r. o przeciwdziałaniu przemocy w rodzinie (Dz. U. z 2015 r., poz. 1390 z późn. zm.),
7. ustawy z dnia 21 listopada 2008 r. o pracownikach samorządowych (Dz. U. z 2016 r., poz. 902 z późn. zm.),
8. ustawa z dnia 09 czerwca 2011 r. o wspieraniu rodziny i systemie pieczy zastępczej (Dz. U. z 2017 r., poz. 697),

9. uchwały Nr 54/03 Rady Miejskiej w Świeciu z dnia 30 stycznia 2003 r. w sprawie utworzenia Świetlicy Profilaktyczno – Wychowawczej „Gniazdo” w Świeciu,
10. uchwały Nr 119/08 z dnia 28 lutego 2008 r. w sprawie przyjęcia Strategii Rozwoju Gminy Świecie na lata 2008 – 2017.
11. uchwały Nr 58/15 Rady Miejskiej w Świeciu z dnia 30 kwietnia 2015 r., w sprawie przyjęcia Gminnego Programu Przeciwdziałania Przemocy w Rodzinie oraz Ochrony Ofiar Przemocy w Rodzinie na lata 2015 – 2019.

III. Opis zjawiska na podstawie diagnozy

Gwałtowne przemiany technologiczne, ekonomiczne i społeczno-kulturowe, jakie dokonały się w XX wieku, doprowadziły do przeobrażeń w niemal każdej sferze życia społecznego przyczyniając się do przeobrażenia starych i powstawania nowych problemów społecznych. Niektórzy socjologowie twierdzą, iż współczesne społeczeństwo produkuje znacznie więcej problemów społecznych niż społeczeństwo tradycyjne.

Problem społeczny” – zjawisko, które w percepcji społeczności uznawane jest za stwarzające konieczność podjęcia działań zmierzających do ich rozwiązania, a czasem przeciwdziałania jego powstaniu.

Problem społeczny w definicji Paula B. Hortona i Geralda R. Lesliego to:

- a) zjawisko, które jest niepożądane społecznie i kłopotliwe ze względu na natężenie, częstotliwość występowania, zasięg, charakter następstw,
- b) porusza znaczną część społeczeństwa - kłopotliwa kwestia musi zaistnieć w świadomości społecznej i uzyskać krytyczną opinię; w ten sposób obiektywnie istniejące zjawisko przeobraża się w subiektywnie odbierany problem społeczny,
- c) wydaje się możliwe do przewyciężenia - musi istnieć przekonanie, że problem można rozwiązać; zwiększa to szanse na autentyczne zaangażowanie członków zbiorowości i wypracowanie praktycznych dyrektyw służących jego eliminacji lub minimalizowaniu negatywnych skutków,
- d) przewyciężenie go jest możliwe poprzez działania zbiorowe - konieczna jest nie tylko aktywność „profesjonalistów od danych problemów”, ale masowe wsparcie społeczne — uzyskane dzięki zbliżonym sposobom interpretacji zjawiska.

Do problemów społecznych, które w ostatnich dekadach dają najwyraźniej znać o sobie w polskiej rzeczywistości należy zaliczyć: alkoholizm, narkomanię, nikotynizm, ubóstwo, bezrobocie, przemoc,

bezradność opiekuńczo-wychowawczą oraz wykluczenie społeczne. Każdy z tych problemów wymaga odmiennego podejścia i działań specjalistów. Priorytetem w polityce społecznej staje się zatem przeciwdziałanie tego typu zagrożeniom oraz podjęcie działań prowadzących do ograniczenia izolacji społecznej oraz zwiększenie integracji społecznej grup i osób zagrożonych występowaniem wyżej wymienionych problemów.

Punktem wyjścia wszelkiej interwencji socjalnej jest diagnoza, będąca niezbędnym elementem poprawnie zaplanowanego procesu zmian. Pomaga ona zidentyfikować negatywne, nieakceptowane zjawiska, a także niezaspokojone potrzeby i oczekiwania mieszkańców.

Głównymi celami diagnozy społecznej jest:

- a) identyfikacja przyczyn wywołujących sytuacje problemowe,
- b) identyfikacja wzajemnych związków pomiędzy problemami i kwestiami społecznymi,
- c) identyfikacja skali problemów społecznych w danym układzie administracyjnym,
- d) identyfikacja regionalnych, lokalnych uwarunkowań problemów społecznych,
- e) analiza podejmowanych działań zmierzających do rozwiązania sytuacji problemowej lub jej złagodzenia,
- f) analiza proponowanych rozwiązań przez politykę społeczną regionu.

1. Cele i ogólne założenia badania

Niniejsza diagnoza społeczna realizowana na zlecenie Urzędu Gminy. Ma na celu ukazanie skali problemów uzależnień społecznych na terenie Gminy Świecie. Zakres działań badawczych odnosił się do zidentyfikowania następujących kwestii:

- a) zidentyfikowania problemów uzależnień wśród różnych grup (dzieci, młodzieży, dorosłych mieszkańców, sprzedawców),
- b) zidentyfikowania przyczyn lub czynników wywołujących sytuacje problemowe,
- c) określenia skali oraz zakresu problemów uzależnień,
- d) zidentyfikowania skutków występujących problemów,
- e) pokazania rozwiązań mających na celu wyjaśnienie sytuacji problemowej lub złagodzenie jej skutków.

2. Metodologia badania

Diagnozę problemów społecznych na terenie Gminy Świecie rozpoczęto od przeprowadzenia badań wśród uczniów oraz dorosłych mieszkańców. Zostały one wykonane zgodnie z metodologią ilościową, za pomocą metody PAPI (wywiad bezpośredni realizowany przy użyciu papierowej ankiety). Wykorzystana technika badawcza opierała się na bezpośrednim komunikowaniu się ankietera z respondentami, przy wykorzystaniu ustrukturyzowanego narzędzia badawczego, jakim był kwestionariusz ankiety. W ten sposób przebadano dorosłych mieszkańców. W przypadku uczniów zastosowano badanie ankietowe za pomocą ankiety internetowej (CAWI). Przed przystąpieniem do ankietowania dzieci i młodzieży szkolnej, za każdym razem uzyskiwano zgodę dyrekcji placówki szkolnej na przeprowadzenie badania, udzielano informacji o całkowitej anonimowości oraz o zasadach wypełniania kwestionariuszy, by zminimalizować ryzyko występowania braków danych. Sprzedawców w punktach sprzedaży alkoholu przebadano za pomocą metody CATI (wywiad telefoniczny).

Badania zostały przeprowadzane w październiku 2017 roku. W badaniu łącznie wzięły udział 450 osób. Zróżnicowany dobór próby umożliwił pogłębienie badanych zjawisk związanych bezpośrednio z zagrożeniami społecznymi na terenie gminy oraz uzyskanie informacji i opinii z różnych środowisk. Poniższy wykres przedstawia szczegółową strukturę próby badawczej:

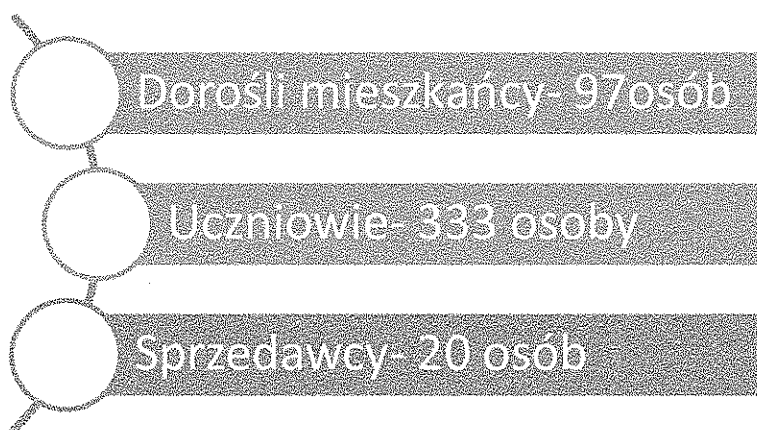

Kwestionariusz ankiety użyty do zebrania danych miał podobną konstrukcję niezależnie od badanej grupy. Składał się z pytań zamkniętych jednego lub wielokrotnego wyboru. Ze względu na specyfikę poszczególnych grup dokonano spersonalizowania pytań, dostosowując ich charakter do profilu respondenta. Ankieta wypełniana była samodzielnie, co ma niebagatelną rolę w badaniu postaw i opinii względem delikatnych kwestii. Za każdym razem przed przystąpieniem do badania, uczestnicy zostali poinformowani o pełnej anonimowości, został wyjaśniony cel oraz instrukcja wypełniania kwestionariusza. Wyniki przedstawione w raporcie mają charakter procentowy. Ewentualne

dysproporcje związane są z zaokrągleniem z formy pytania – wielokrotność odpowiedzi, które nie sumują się jako 100%.

3. Badanie dorosłych mieszkańców na terenie gminy Świecie

3.1. Struktura badanej próby

W badaniu diagnozującym problemy społeczne na terenie gminy Świecie, wzięło udział 97 mieszkańców. Spośród badanych 62% stanowiły kobiety, a 38% mężczyźni.

Wyk.1. Płeć:

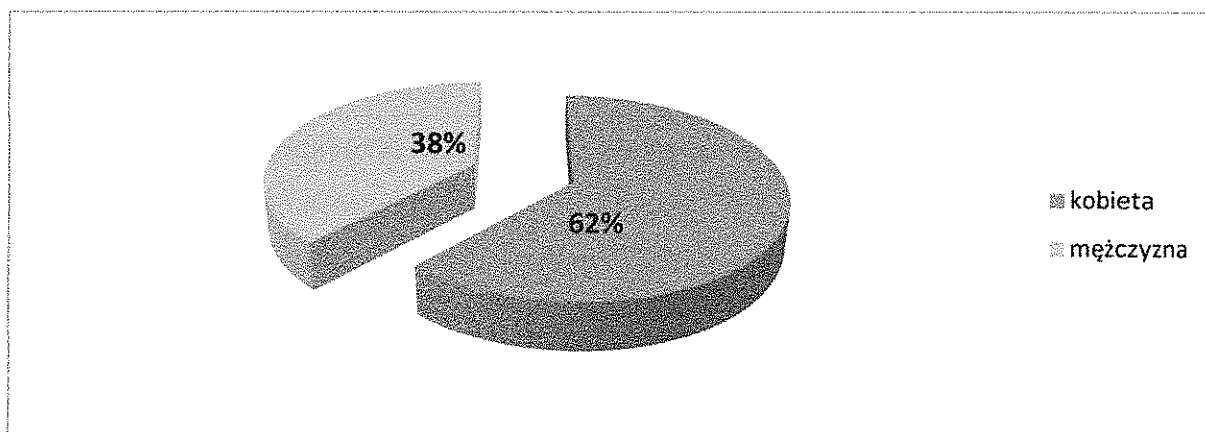

Najliczniejszą część badanej społeczności stanowiły osoby przed 25 rokiem życia (46%) oraz między 26 a 35 rokiem życia (22%). Ankietowani w wieku 36-45 lat tworzyli grupę 14% badanych, zaś 18% respondentów znajdowało się między 46 a 55 rokiem życia.

Wyk.2. Wiek:

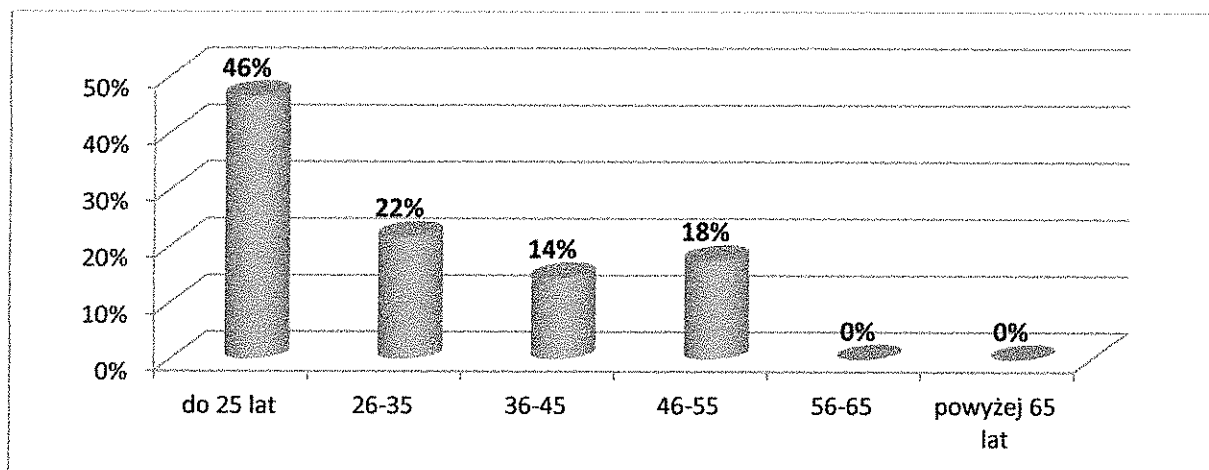

Spośród badanych 45% posiada wykształcenie średnie lub pomaturalne, a 24% wyższe. Z deklaracji 21% respondentów wynika, że zdobyli wykształcenie podstawowe, a 10% zawodowe.

Wyk.3. Wykształcenie

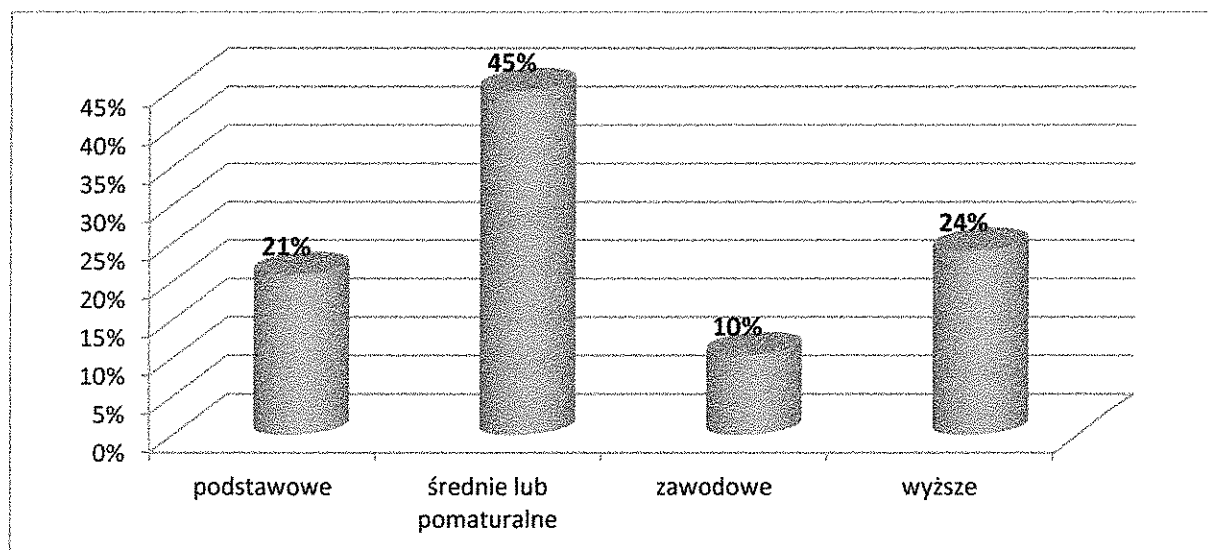

Analizując strukturę zatrudnienia badanej społeczności, zauważamy, że 38% pozostaje bez pracy. W przedsiębiorstwach prywatnych pracuje 31% respondentów, zaś własną działalność gospodarczą prowadzi 17% respondentów. W instytucji publicznej pracuje 14% badanych.

Wyk.5. Miejsce zatrudnienia:

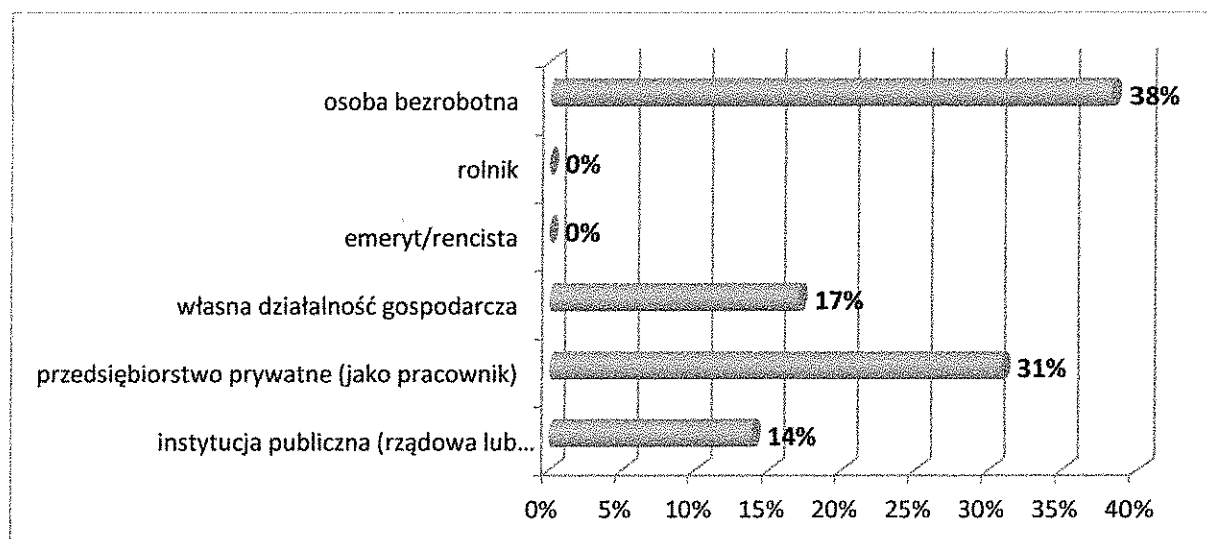

3.2. Problem alkoholowy z perspektywy dorosłych mieszkańców

Dla większości badanych mieszkańców gminy Świecie, do najistotniejszych problemów społecznych należy problem alkoholowy (70%), a także picie alkoholu przez dzieci i młodzież (65%).

Wyk.6. Jak ocenia Pan/i istotność wymienionych problemów społecznych w swoim miejscu zamieszkania? Problem ważny istnieje i wymaga wzmoczonych działań ze strony odpowiednich instytucji, problem nieważny nie istnieje i nie wymaga podejmowania działań.

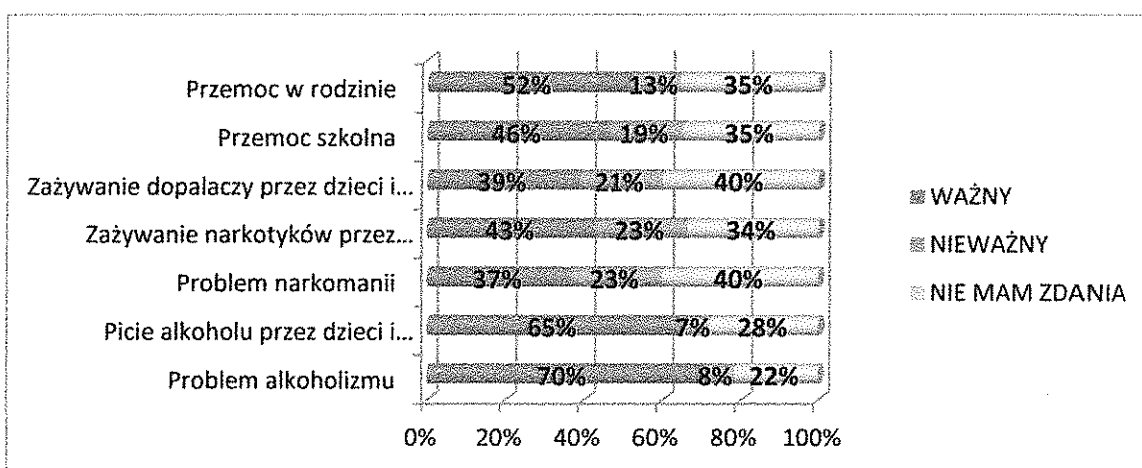

Celem określenia skali problemu alkoholizmu w gminie Świecie, poprosiliśmy dorosłych mieszkańców o oszacowanie jak często spożywają alkohol. Spośród ankietowanych 27% deklaruje, że w ogóle nie pije alkoholu, zaś 20% badanych pije napoje alkoholowe kilka razy w roku. 40% respondentów sięga po alkohol kilka razy w miesiącu, a 13% kilka razy w tygodniu.

Wyk.7. Jak często zdarza Panu/i pić alkohol?

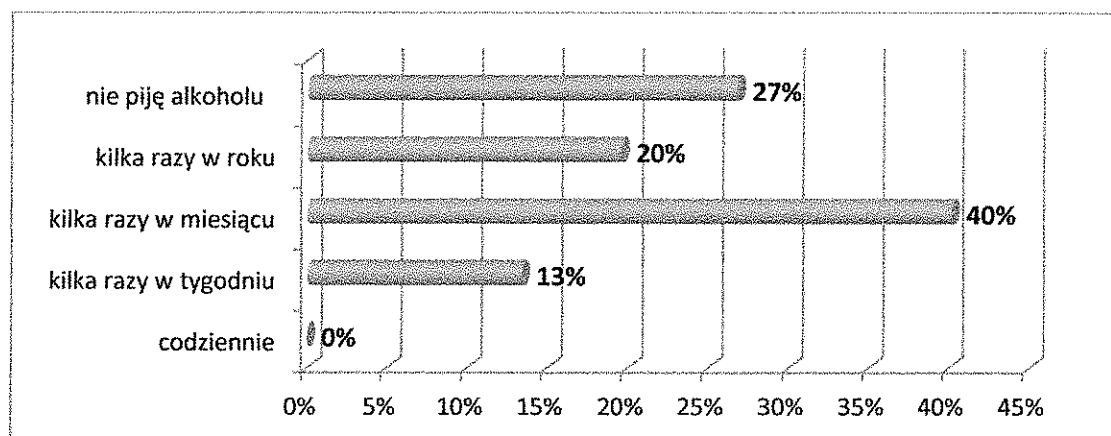

Wśród osób, które przyznały, że spożywają alkohol, najpopularniejszym napojem jest piwo (39%), natomiast 33% badanych pije wino i wódkę (33%). Dużą popularnością cieszy się whisky (10%), zaś nieco rzadziej mieszkańcy gminy sięgają po likiery (1%) i nalewki (1%).

Wyk.8. Jaki rodzaj alkoholu pije Pan/i najczęściej?

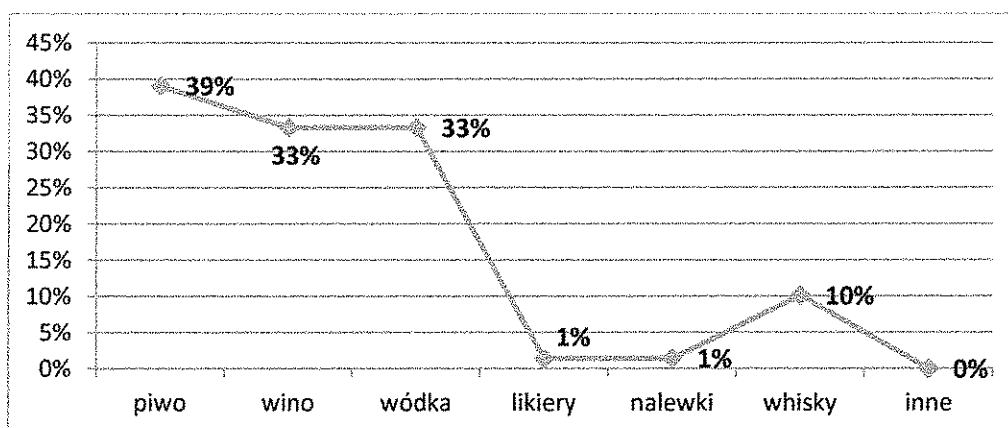

W diagnozie alkoholizmu, obok częstotliwości spożywanego trunków, istotnym wskaźnikiem tego problemu są także dzienne porcje spożycia alkoholu. Spożycie alkoholu opisywać można w gramach wypitego alkoholu lub też posługując się miarą porcji standardowej. Przyjmuje się, że w Europie porcja taka zawiera zwykle 10g czystego alkoholu. Porcja standardowa alkoholu (tzn. 10g czystego, 100% alkoholu) zawarta jest w ok. 250ml piwa o mocy 5%, w ok. 100ml wina o mocy 12% oraz w ok. 30ml wódki o mocy 40%.

Jak wynika z odpowiedzi respondentów, 31% wypija zwykle 1-2 jednostki alkoholu, 41% ankietowanych 3-4 porcje, a 18% badanych deklaruje spożycie 5-7 porcji dziennie. Między 8 a 10 porcji alkoholu dziennie pije 6% badanych, zaś więcej niż 11- aż 4% ankietowanych.

Wyk.9. Ile porcji alkoholu wypija Pan/i w ciągu całego dnia, w którym Pan/i pije? Porcja to: szklanka piwa (250 ml), kieliszek wina (100 ml), kieliszek wódki (30ml).

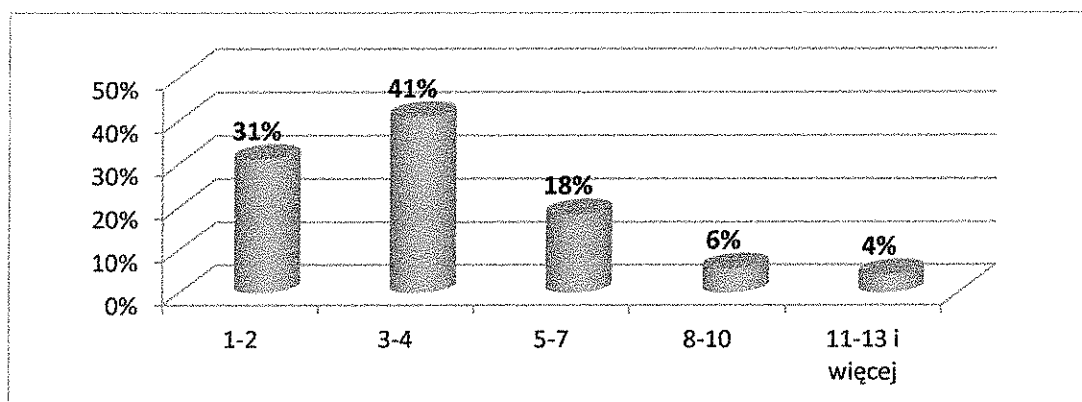

Mieszkańcy gminy zostali zapytani o powody, z jakich sięgają po alkohol. Większość pije dla towarzystwa (57%). Niepokojący wydaje się fakt, że 36% badanych spożywa napoje wysokoprocentowe

bez konkretnego powodu, natomiast 35% ze względu na chęć lepszej zabawy. Część badanej społeczności pije alkohol aby złagodzić stres (4%) oraz za namową znajomych (13%). Dzięki alkoholowi o problemach chce zapomnieć 3% badanych. 1% badanej populacji podaje inne, bliżej nie określone powody.

Wyk.10. Z jakich powodów sięga Pan/i po alkohol?

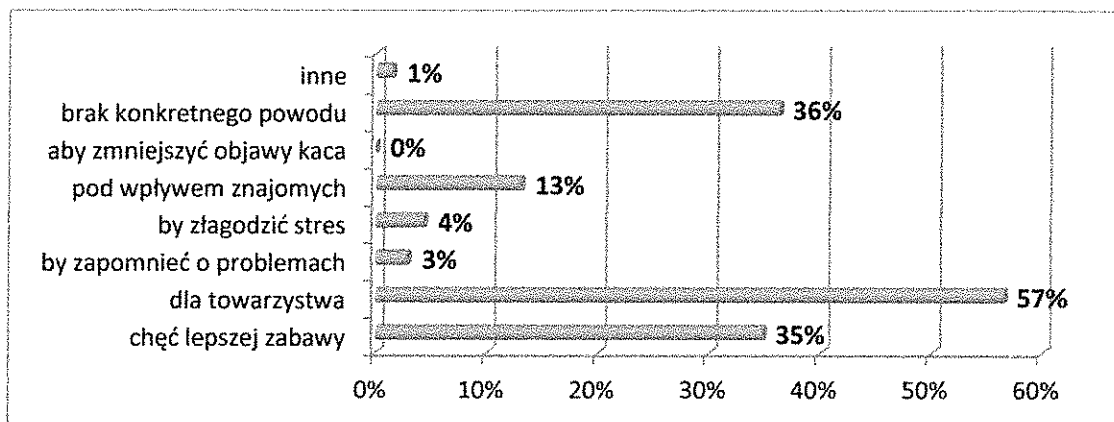

Respondenci najczęściej spożywają alkohol u znajomych (73%) i w domu (45%). Część ankietowanych decyduje się na picie napojów wysokoprocentowych w pubie/restauracji/kawiarni (15%), a 3% na świeżym powietrzu. Pod sklepem alkohol spożywa 1% badanych. Inne miejsca, bliżej nie określone wskazało 3% mieszkańców gminy.

Wyk.11. Gdzie najczęściej spożywa Pan/i alkohol?

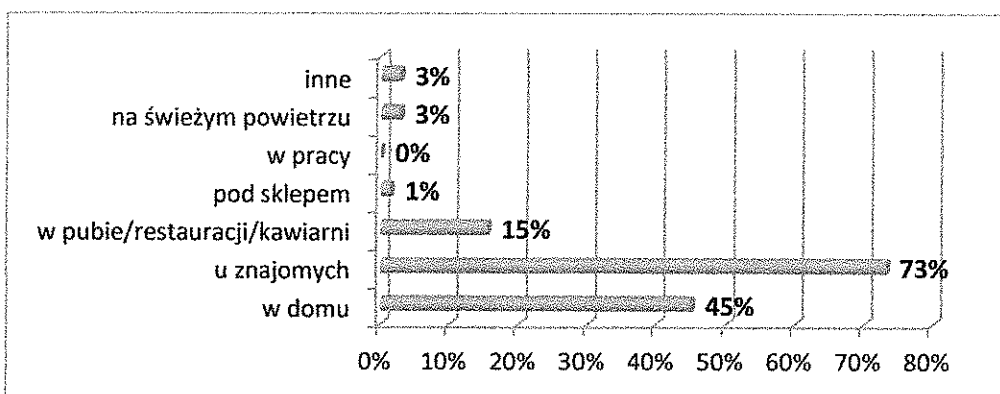

31% badanych twierdzi, że bardzo mało pije alkoholu, 57% uważa, iż nie przekracza normy. 1% ankietowanych deklaruje, że za dużo spożywa napojów wysokoprocentowych, zaś 11% nie potrafiło jednoznacznie się określić.

Wyk.12. Czy we własnej ocenie, pije Pan/i:

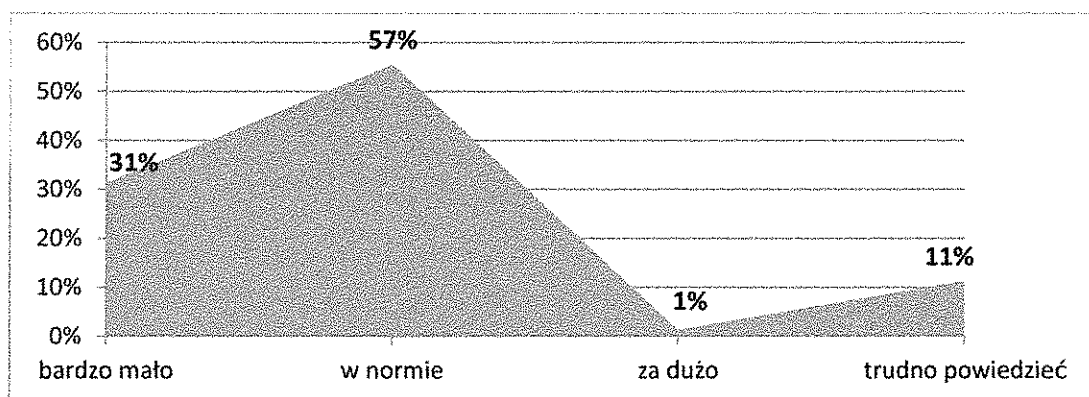

Interesująca zdaje się być także kwestia wykonywania obowiązków w pracy pod wpływem alkoholu. 92% mieszkańców nigdy nie pracowało w stanie odurzenia alkoholowego, jednakże 8% badanych przyznało, że rzadko zdarza im się pracować pod wpływem alkoholu.

Wyk.13. Czy zdarzyło się Panu/i wykonywać obowiązki w pracy pod wpływem alkoholu?

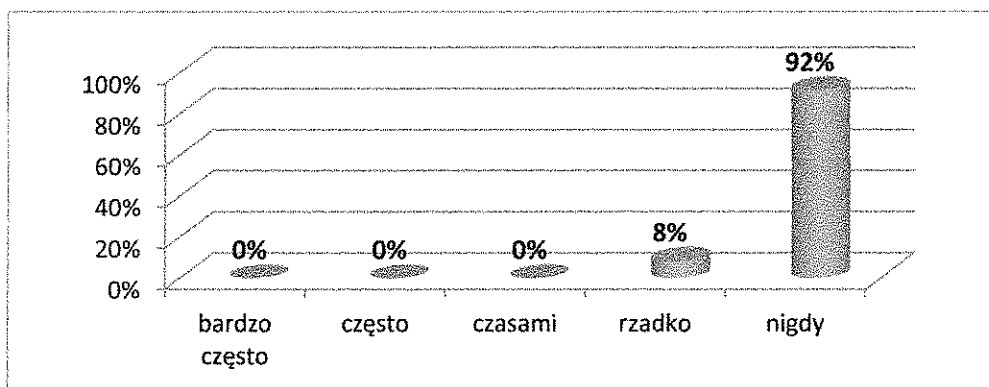

Z deklaracji mieszkańców gminy Świecie wynika, że 88% badanych nigdy nie prowadziło pojazdu pod wpływem alkoholu, zaś 6% deklaruje, że nie ma prawa jazdy. 6% badanej populacji raz zdarzyło się być kierowcą samochodu po spożyciu napoju wysokoprocentowego.

Wyk.14. Czy zdarzyło się Panu/i kierować pojazdem pod wpływem alkoholu?

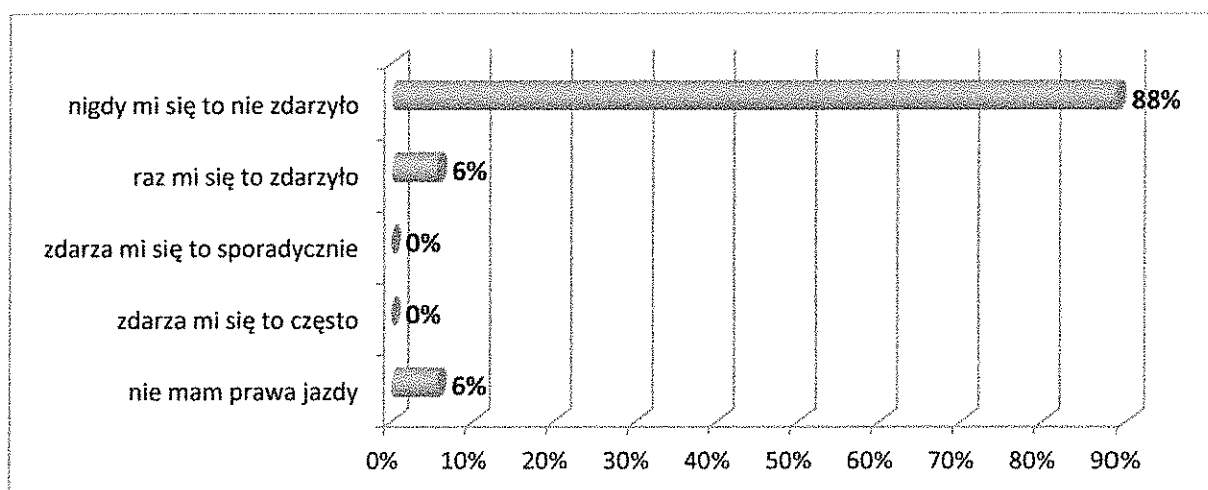

Przyznanie się do prowadzenia pojazdu pod wpływem alkoholu jest drażliwą kwestią, dlatego respondenci często nie są chętni do takich deklaracji. W takim przypadku warto zapytać badanych o to, czy zdarzyło się im być świadkiem sytuacji, w której ktoś prowadził pojazd w stanie nietrzeźwości. Okazuje się, że 30% respondentów było świadkami takiej sytuacji (25% rzadko, 4% czasami, bardzo często- 1%). 70% badanej populacji twierdzi, że nigdy nie widzieli osoby nietrzeźwej prowadzącej samochód. 48% badanych zna osobę która nadużywa alkoholu. Ponad połowa respondentów-52% twierdzi, iż nie zna takich osób.

Wyk.15. Czy zdarzyło się Panu/i być świadkiem sytuacji, w której ktoś prowadził pojazd pod wpływem alkoholu?

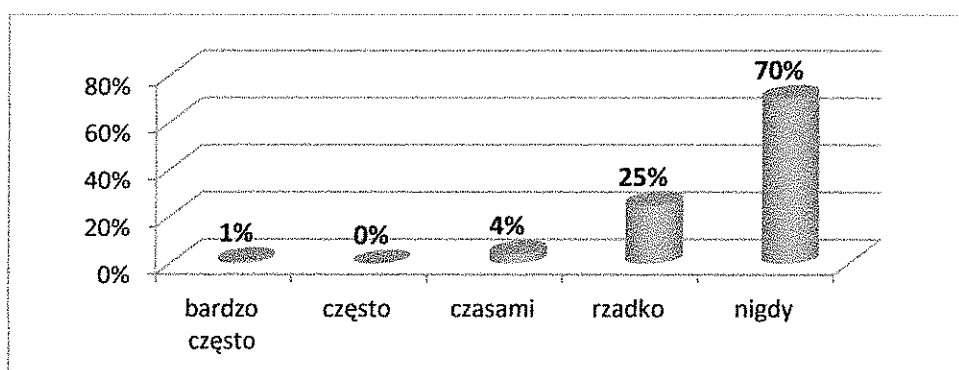

48% badanych zna osobę która nadużywa alkoholu. Ponad połowa respondentów-52% twierdzi, iż nie zna takich osób.

Wyk.16. Czy zna Pan/i osobiście kogoś, kto nadużywa alkoholu?

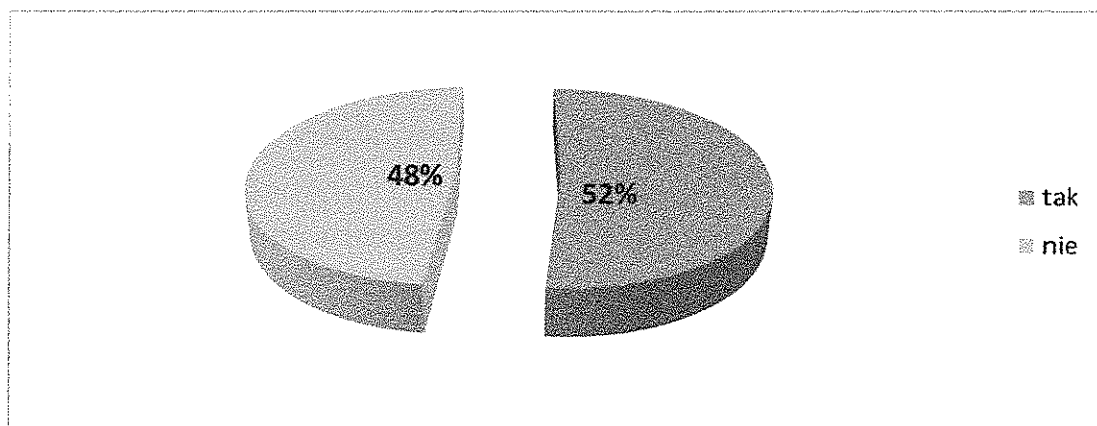

W nawiązaniu do poprzedniego pytania, ankietowani mieli określić ile osób uzależnionych od alkoholu znają. 44% twierdzi, iż zna 3-5 osób, 42% mieszkańców zna 1-2 osoby, zaś 14% badanych- 6-10 osób z problemem alkoholowym.

Wyk.17. Ile zna Pan/i takich osób?

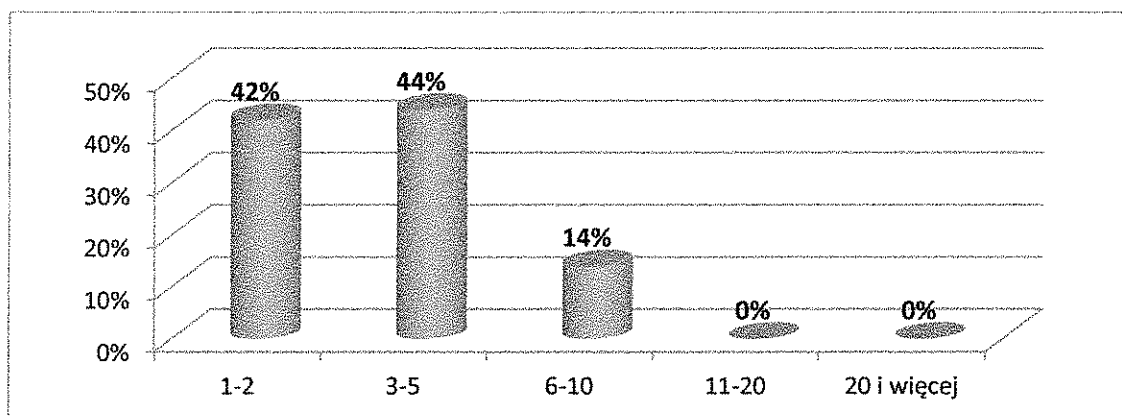

Interesująca wydaje się kwestia poglądu badanej społeczności na szkodliwość picia alkoholu w ciąży. 96% badanych zauważa, iż ma ono negatywny wpływ na rozwój dziecka. Znaczące jest, że 4% ankietowanych deklaruje brak wiedzy na temat szkodliwości picia napojów wysokoprocentowych w ciąży.

Wyk.18. Czy według Pana/i picie alkoholu w ciąży ma wpływ na rozwój dziecka?

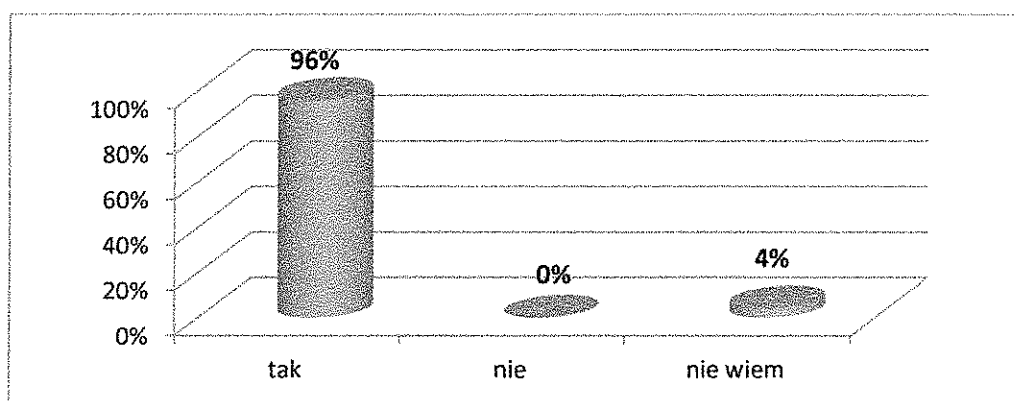

Na terenie gminy Świecie, w opinii mieszkańców znajduje się wystarczająca liczba punktów sprzedaży alkoholu (47%), natomiast dla 21% ta liczba jest duża. 6% badanych uważa, że sklepów z alkoholem jest za mało, zaś dla 1% jest ich za dużo. 25% ankietowanych nie ma wiedzy na temat ilości punktów z napojami wysokoprocentowymi występującymi na obszarze gminy.

Wyk.19. Czy według Pana/i liczba punktów sprzedaży w Pana/i gminie jest:

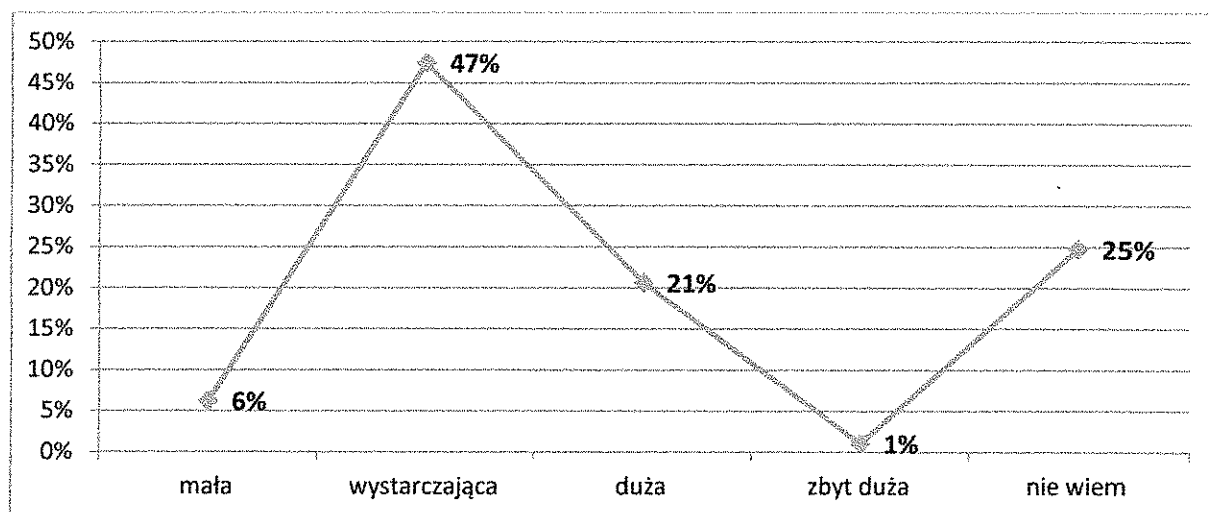

Badani respondenci twierdzi, że skala spożycia alkoholu w gminie jest w normie (38%). 22% mieszkańców uważa, iż spożycie napojów wysokoprocentowe jest duże, a dla 2% jest małe, dla 1% bardzo małe. Jako bardzo duże ocenia je 1% respondentów, bardzo duże jest dla 2% badanych, zaś 35% nie potrafiło jednoznacznie określić skali problemu alkoholowego.

Wyk.20. Proszę ocenić skalę spożycia alkoholu w Pana/i gminie:

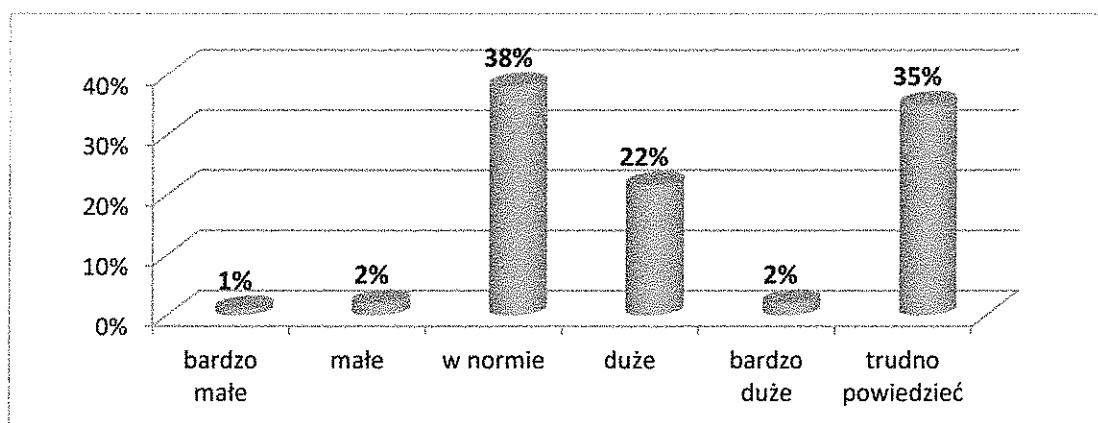

Podejście mieszkańców gminy Świecie do kwestii spożywania alkoholu jest zróżnicowane. 45% badanych mieszkańców stwierdza, iż powinno zachować się umiar, 33% uznaje, że „wszystko jest dla ludzi”. 5% jest całkowicie przeciwna spożywaniu alkoholu, a 17% respondentów wstrzymało się od głosu.

Wyk.21. Jakie jest Pana/i podejście do spożywania alkoholu?

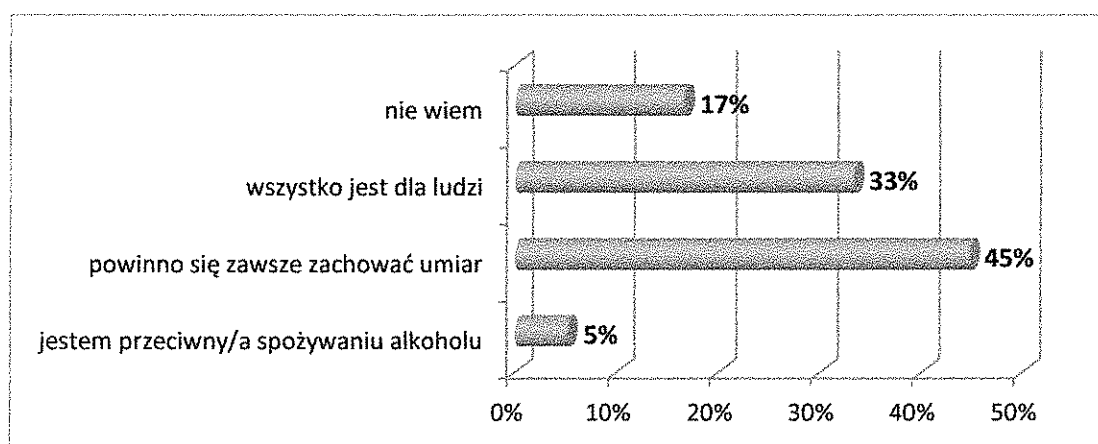

3.3. Problem przemocowy z perspektywy dorosłych mieszkańców

13% badanej społeczności deklaruje, że padło ofiarą przemocy na ulicy, 17% w pracy bądź szkole.

Wyk.22. Czy kiedykolwiek padł(a) Pan(i) ofiarą przemocy?

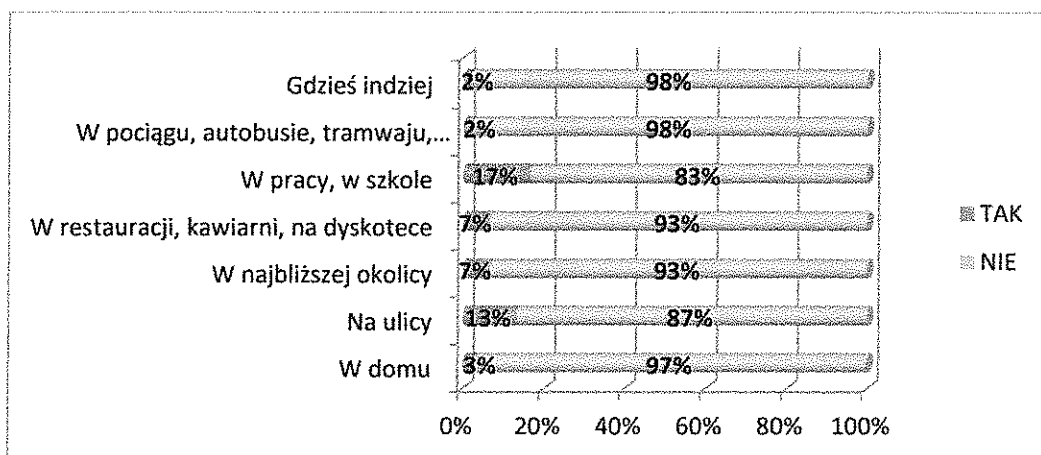

Całowanie i dotykanie wbrew woli za akt przemocy uznali 65% badanych, spoliczkowanie- 78%, wysyłanie obraźliwych wiadomości- 32%. Dla 32% okazywanie braku szacunku stanowi przejaw przemocy, zaś 79% bicie przedmiotami również uważa za agresję. Zmuszanie do oglądania pornografii (46%), zmuszanie do oddawania pieniędzy (53%), a także podszywanie się pod kogoś w Internecie (33%) to również zachowania przemocowe. 46% respondentów kradzież pieniędzy, nie opiekowanie się kimś kto tej opieki wymaga (20%) uważa za wyżej wymieniony akt, tak jak grożenie (85%) i krytykowanie wyglądu (34%).

Wyk.23. Które z wymienionych poniżej sytuacji są Pana/i zdaniem aktem przemocy?

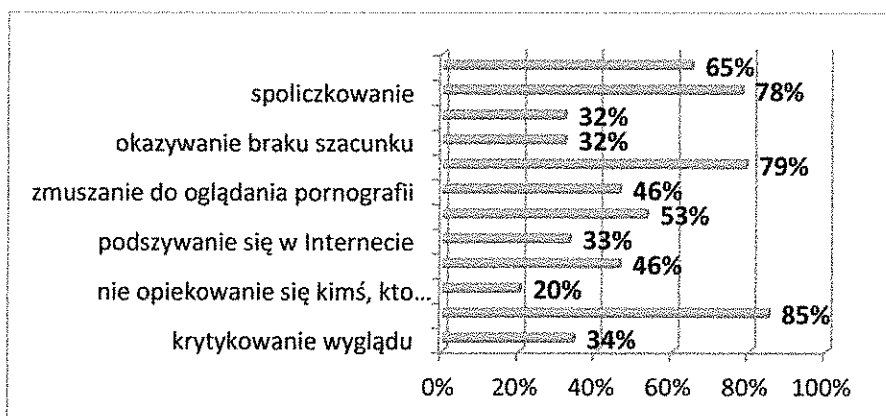

5% badanych jeden- dwa razy zdarzyło się podnieść rękę w czasie kłótni współmałżonka/ partnera. Większości-66% nigdy się to nie zdarzyło, 29% badanych jest stanu wolnego.

Wyk.24. Czy Panu(i) zdarzyło się uderzyć żonę/męża (partnera/kę) podczas kłótni?

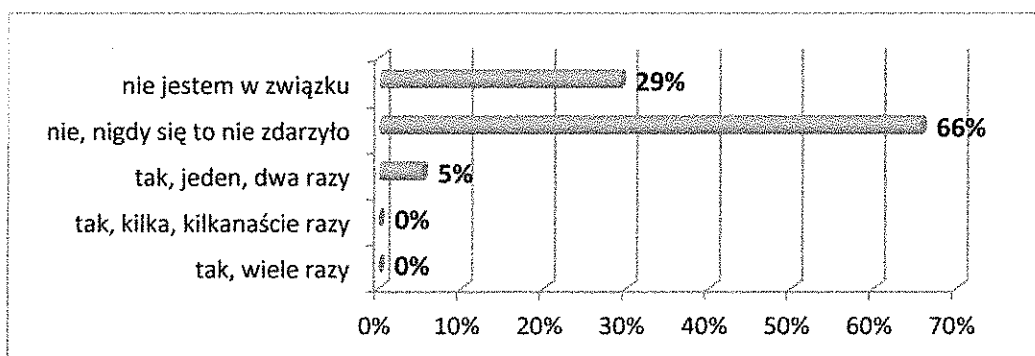

Aż 6% badanych doświadczyło przemocy w domu. Pozostałe 94% nie ma takich doświadczeń.

Wyk.25. Czy zdarzyło się Panu/i doświadczyć przemocy w domu?

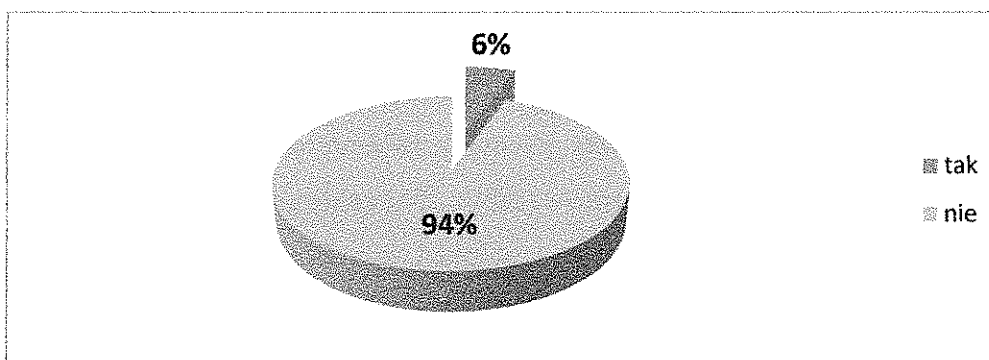

Osoby które doświadczyły przemocy, przyznały że była to przemoc fizyczna (60%) i psychiczna (60%). 20% badanych doświadczyło przemocy ekonomicznej.

Wyk.26. Jakiego rodzaju przemocy Pan/i doznała?

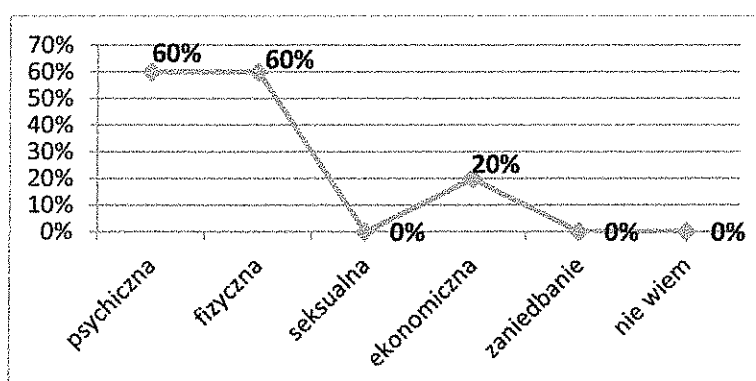

Osoby które doznały przemocy twierdzą, że sprawcami byli przede wszystkim rodzice (60%)
Pozostali wskazali na dziecko/dzieci (20%) lub partnerkę/partnera (20%).

Wyk.27. Kto stosował wobec Pana/i przemoc?

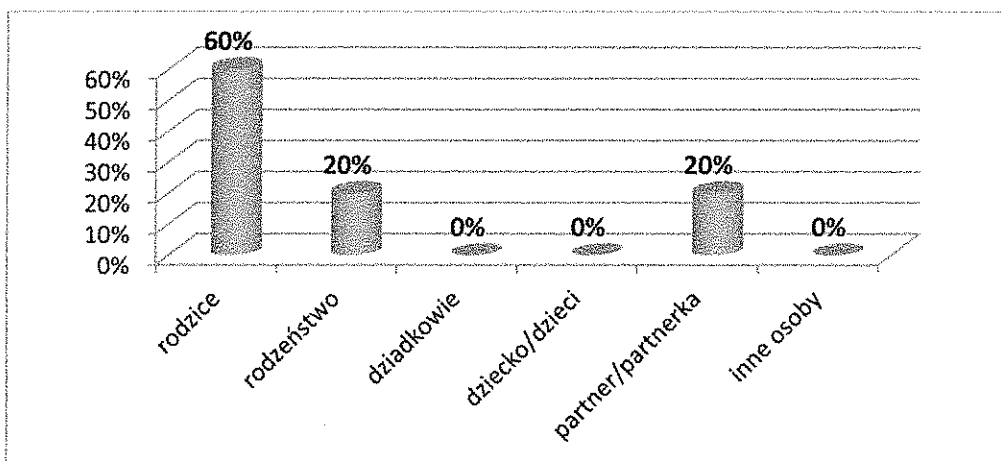

Większość badanych twierdzi, że problem przemocy związany jest z nadużywaniem alkoholu (87%),
chorobami (30%) oraz zażywaniem narkotyków (28%). 23% ankietowanych stosowanie przemocy wiąże
z zażywaniem dopalaczy, zaś 21% respondentów twierdzi, iż ludzie stosują przemoc po lekach.

Wyk.28. Czy Pana/i zdaniem problem przemocy domowej związany jest z:

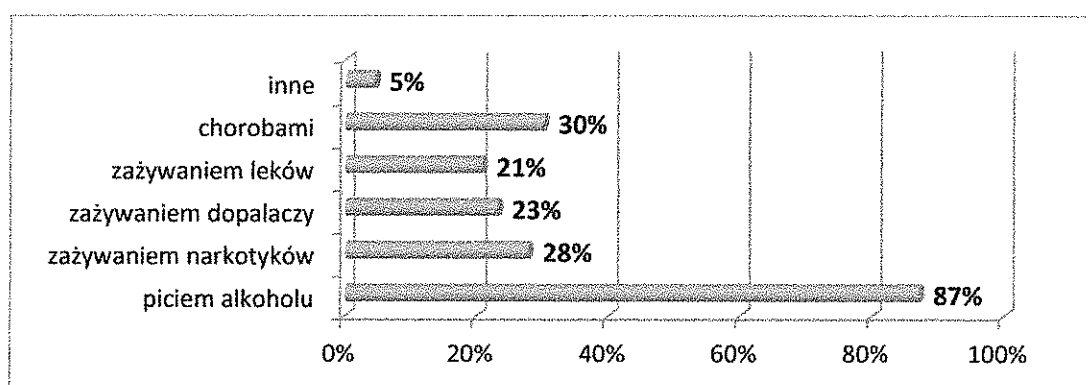

Ponad połowa badanych (68%) uważa, że stosowanie kar fizycznych w stosunku do dziecka nie
jest dobrą metodą wychowawczą, co potwierdzają liczne badania naukowe, które wskazują, że skutkiem
tego jest obniżenie więzi emocjonalnej między dzieckiem a rodzicem. Aż 5% popiera praktykowanie
karania fizycznego dzieci, zaś 27% nie ma zdania na ten temat.

Wyk.29. Czy Pana/i zdaniem stosowanie kar fizycznych w stosunku do dzieci jest dobrą metodą wychowawczą?

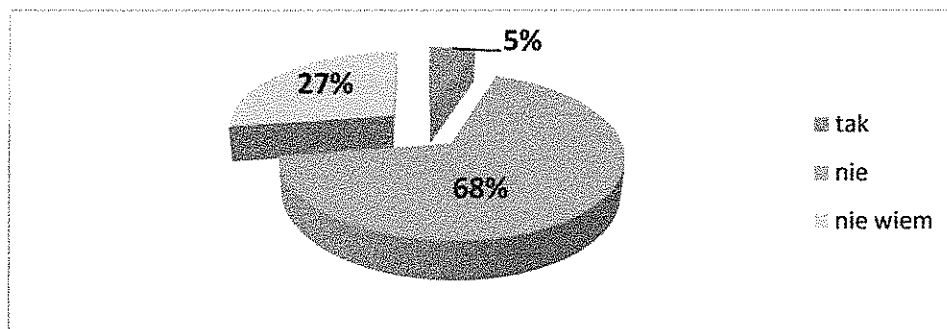

4. Badanie uczniów na terenie gminy Świecie

4.1. Struktura badanej próby

W badaniu ankietowym na terenie gminy Świecie wzięło udział 333 uczniów, gdzie 40% próby stanowili chłopcy, 60% dziewczęta. Można więc uznać, że zachowano podobny rozkład liczebności dziewcząt i chłopców wśród badanej grupy.

Wyk.30. Twoja płeć:

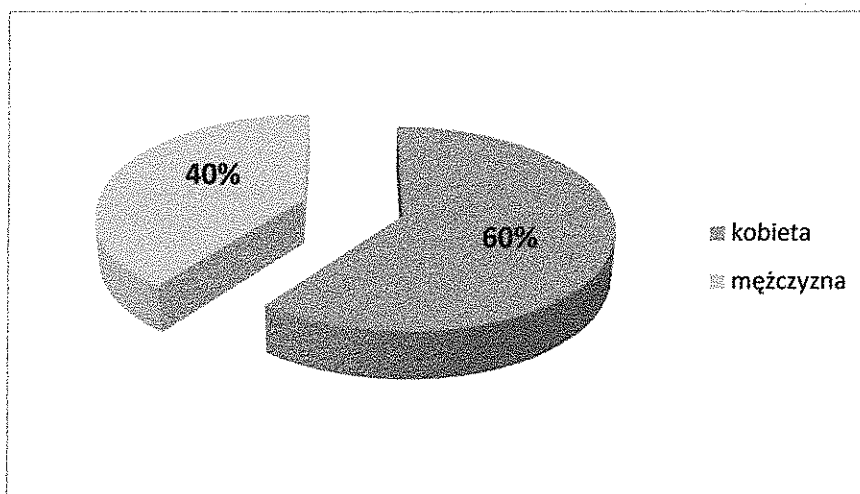

4.2. Problem alkoholowy z perspektywy uczniów

Badani zapytani o to, czy ich rówieśnicy pija alkohol twierdząco odpowiedziało 34% respondentów. Kolejne 34% ankietowanych uważa, że ich koledzy/koleżanki nie piją alkoholu, a 32% nie mają wiedzy na ten temat.

Wyk.31. Czy osoby w Twoim wieku piją alkohol?

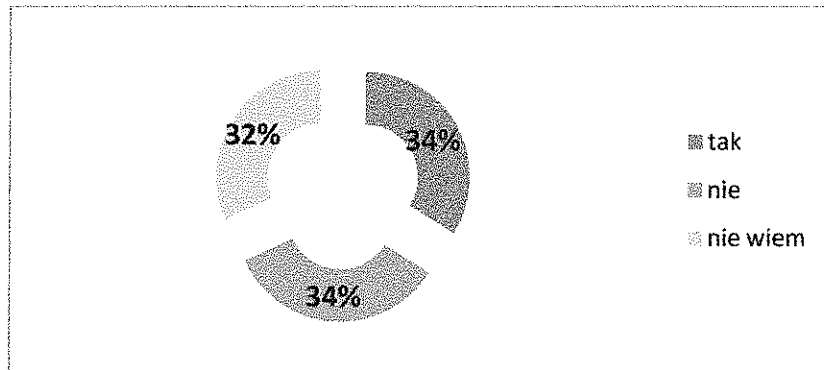

Aż 26% uczniów ma za sobą inicjację alkoholową. Nigdy alkoholu nie piło 74% badanych.

Wyk.32. Czy próbowałeś/aś pić alkohol

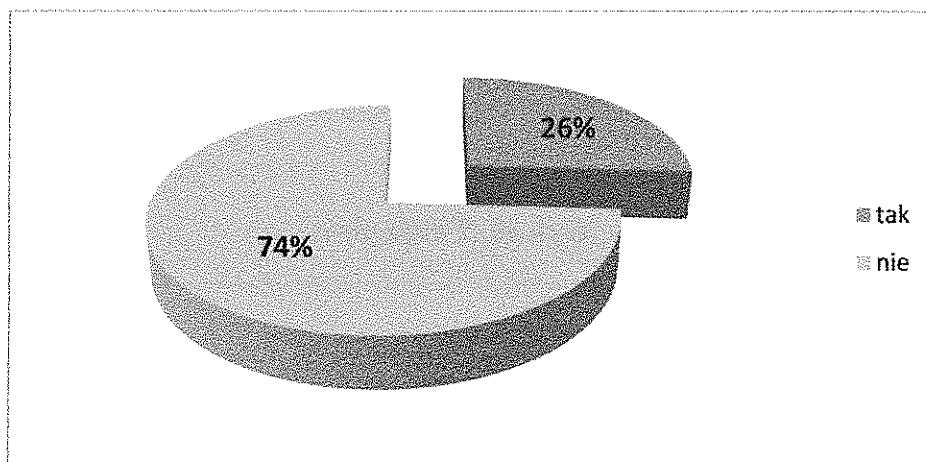

Na pytanie, w jakim wieku spożywałeś alkohol, 10% ankietowanych odpowiedziało, że miało wówczas mniej niż 8 lat. 12% respondentów piło napoje alkoholowe pomiędzy 8 a 10 rokiem, zaś 78% badanych miało wówczas 11-13 lat.

Wyk.33. Jeśli tak, to ile miałeś/aś wtedy lat?

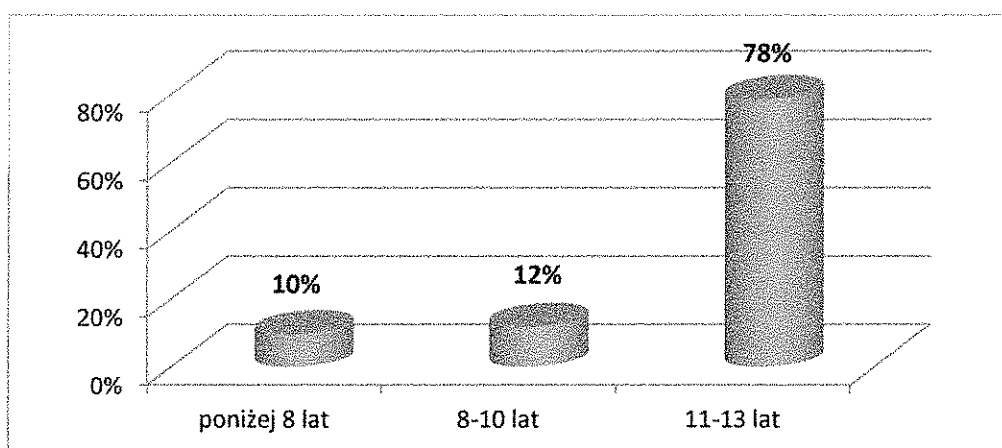

Uczniowie sięgający po alkohol najczęściej wybierają piwo (71%), następnie szampana (57%) i wódkę (51%). Po wino sięga 45% badanych, zaś po likiery i nalewki 21%. Inne, bliżej nie określone alkohole wybiera 16% respondentów.

Wyk.34. Jaki rodzaj alkoholu próbowałeś?

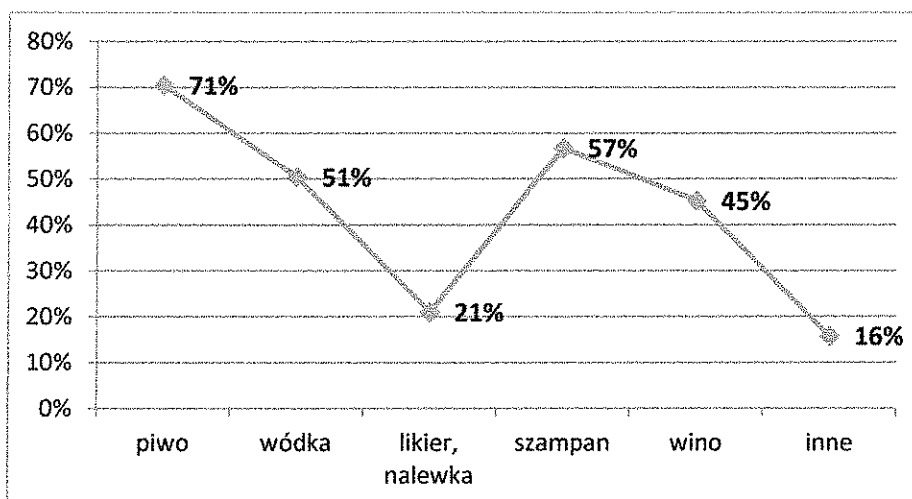

Po raz pierwszy uczniowie sięgnęli po alkohol podczas uroczystości rodzinnej (66%), lub ze znajomymi na podwórku (23%). 20% deklaruje, że piło po raz pierwszy napój alkoholowy pod nieobecność rodziców w domu, zaś 16% w czasie imprezy towarzyskiej. 1% badanych wskazał na imprezę szkolną, a 8% na wycieczkę. Na inne, bliżej nie określone okoliczności wskazało 20% badanych.

Wyk.35. W jakich okolicznościach spożyłeś/aś alkohol po raz pierwszy?

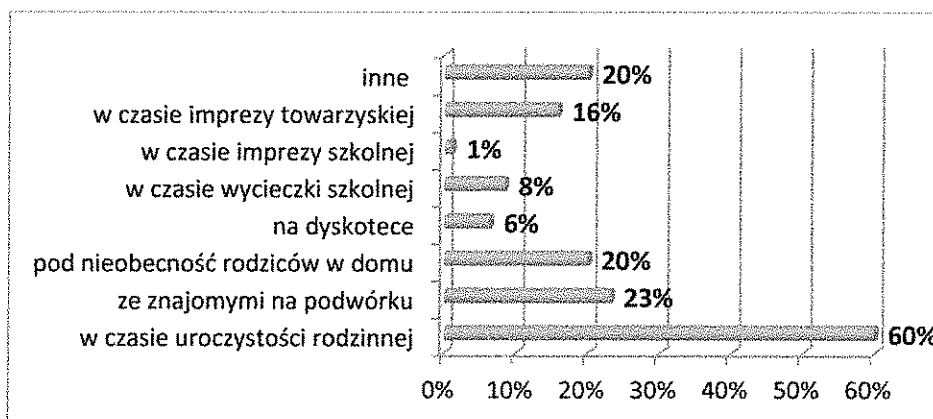

Rodzice, którzy wiedzą, że ich dzieci piją alkohol aż 40% z nich nic nie zrobiło z tym faktem. 37% twierdzi, że rodzice przeprowadzili rozmowę, zaś kolejne 17% zdenerwowało się i wyznaczyło im karę. 2% twierdzi, że opiekunowie szukali pomocy w szkole, a 1% u specjalisty. W opinii 18% respondentów, rodzice zareagowali w inny sposób, bliżej przez nich nie określony.

Wyk.36. Jak Twoi rodzice zareagowali na spożywanie przez Ciebie alkoholu?

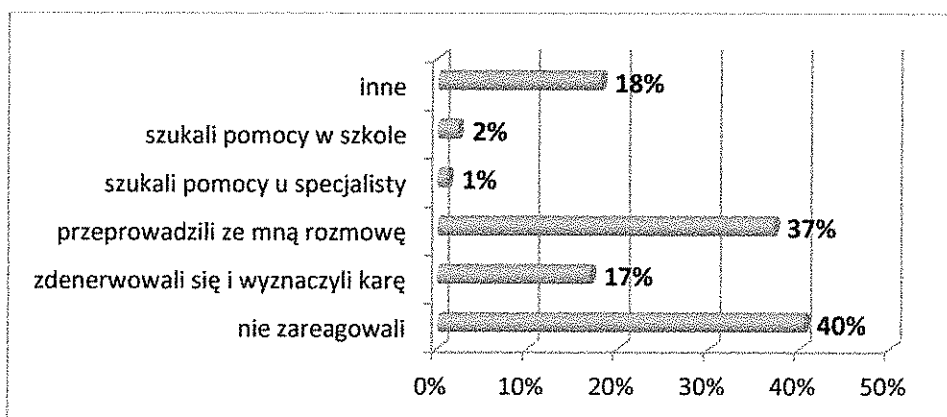

Uczniowie zapytani o dostępność alkoholu dla osób niepełnoletnich, twierdzą, że jego zdobycie w miejscu zamieszkania jest łatwe (20%). Przeciwnego zdania jest 16% badanej populacji, zaś 64% nie ma zdania na ten temat.

Wyk.37. Gdybyś chciał zdobyć alkohol w swojej miejscowości byłoby to:

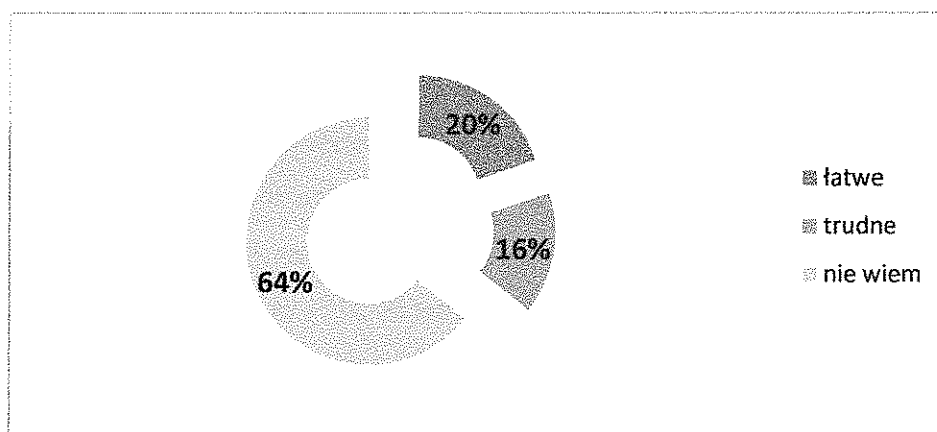

Według ankietowanych negatywnymi konsekwencjami związanymi z uzależnieniem od substancji psychoaktywnych mogą być zaburzenia zdrowia fizycznego i psychicznego (81%), pogorszenie lub zerwanie relacji rodzinnych (61%), a także obniżenie efektywności w nauce (52%). Innymi konsekwencjami są kłopoty finansowe (41%), wysokie koszty leczenia (32%). 4% uczniów uważa, że nie występują negatywne konsekwencje nadużywania środków psychoaktywnych, zaś 3% podało inne problemy, bliżej ich nie określając. Aż 23% nie ma wiedzy na temat tego, jakie skutki może przynieść uzależnienie od alkoholu, narkotyków, dopalaczy i palenia papierosów.

Wyk.38. Jakie według Ciebie mogą być negatywne konsekwencje związane z uzależnieniem od alkoholu, narkotyków, dopalaczy i papierosów?

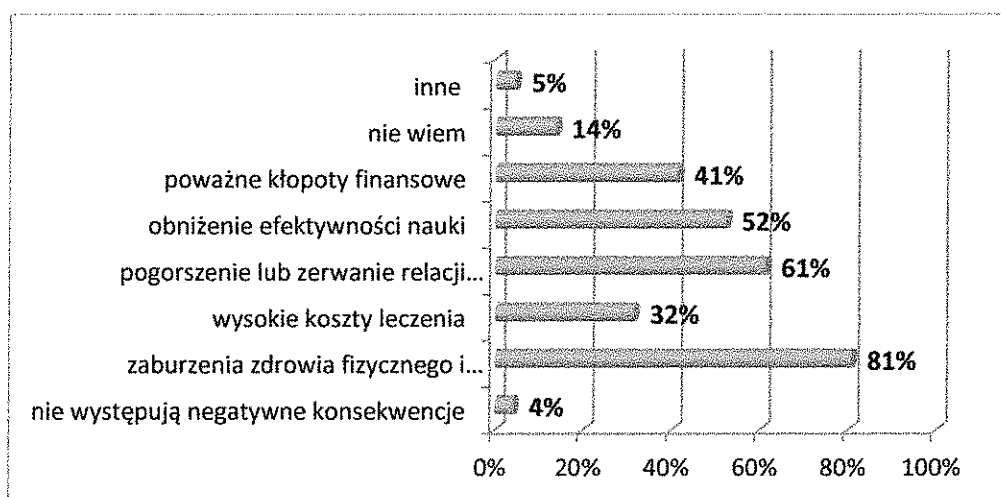

1.1. Problem przemocowy z perspektywy uczniów

Pierwsze pytanie odnosiło się do oceny przez uczniów, które z wymienionych zjawisk jest aktem przemocy. Przede wszystkim groźenie i straszenie dla respondentów stanowi akt przemocy (78%), następnie bicie przedmiotami (74%) i zmuszanie do oddawania pieniędzy (62%). W dalszej kolejności uczniowie wymienili: spoliczkowanie (58%), wysyłanie obraźliwych wiadomości (46%), a także zmuszanie do oglądania pornografii (50%) i kradzież pieniędzy (51%). 37% ankietowanych za akt przemocy uważa podszywanie się do kogoś w Internecie, 31% okazywanie braku szacunku, 29% jest zdania, że krytykowanie wyglądu jest przemocą, a 20% twierdzi, iż nie opiekowanie się kimś kto tej opieki wymaga. 4% badanych wskazało na inne, bliżej nie określone sytuacje.

Wyk.39. Które z wymienionych poniżej sytuacji są Twoim zdaniem aktem przemocy?

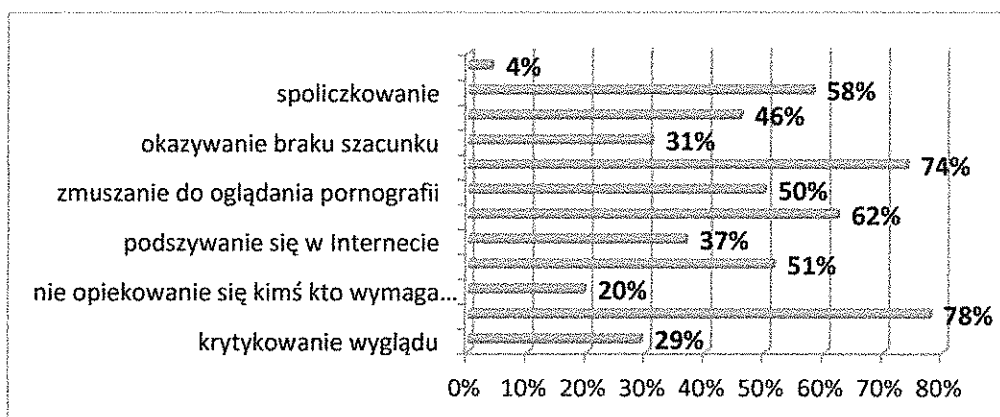

Uczniowie są zdania, że alkohol prowokuje agresję wśród rówieśników (70%), a także narkotyki (68%), choroby psychiczne (68%) i zazdrość/zabobczość (68%). W dalszej kolejności respondenci wskazali na problemy finansowe (42%) oraz brak zaufania (32%). Za wpływem środowiska jako sytuacją która prowokuje agresję opowiedziało się 34% ankietowanych, kolejno 37% podało różnicę w poglądach, 20% problemy zawodowe i problemy w komunikacji (27%).

Wyk.40. Które z wymienionych poniżej sytuacji Twoim zdaniem prowokują agresję/przemoc wśród młodzieży?

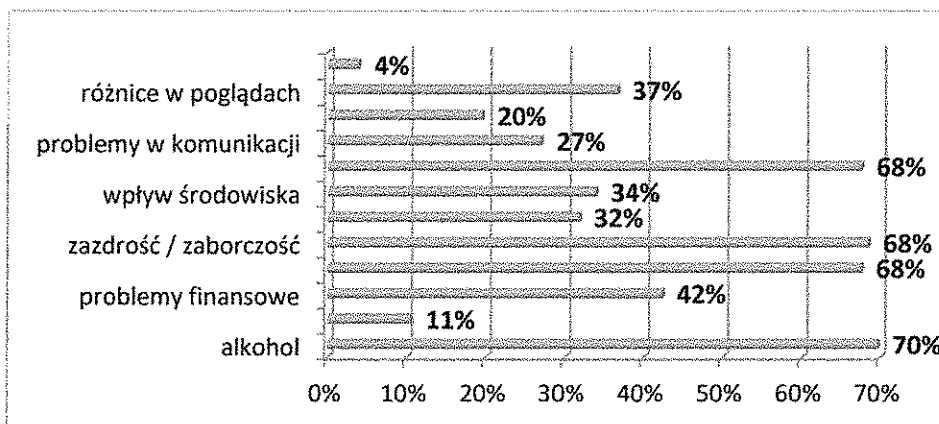

Aż 30% uczniowskiej społeczności doświadczyło przemocy. Większość, 70% nie ma takich doświadczeń.

Wyk.41. Czy zdarzyło Ci się doświadczyć przemocy?

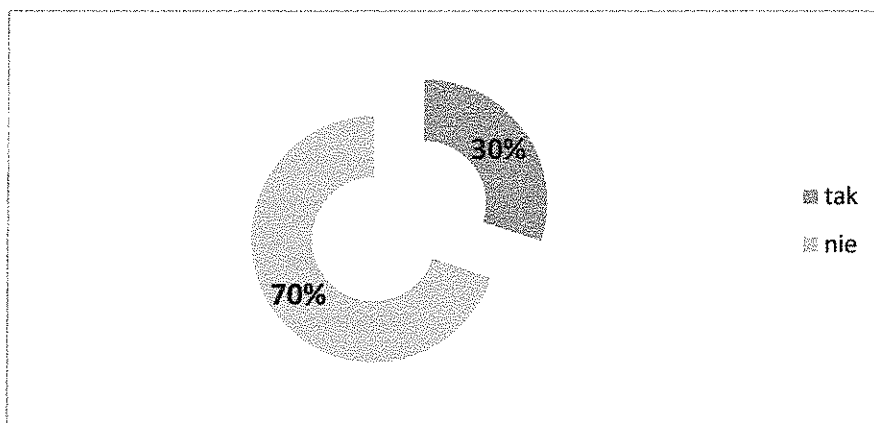

Większość uczniów doświadczających przemocy odpowiedziało, że to koledzy/ koleżanki stosowali/ły przemoc w stosunku do nich (45%). Następnie wskazali na znajomych (30%), rodziców (8%) i rodzeństwo (24%).

Wyk.42. Kto stosował wobec Ciebie przemoc?

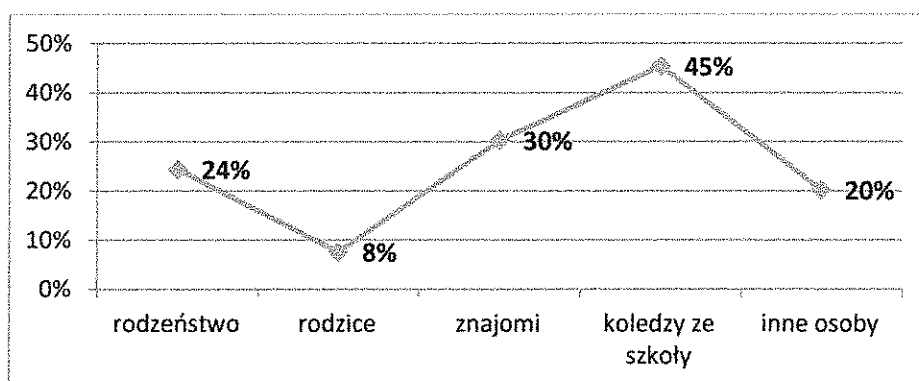

Częstym zjawiskiem jest, że osoba stosująca przemoc znajduje się pod wpływem substancji psychoaktywnych. 3% ankietowanych odpowiedziało, że sprawca w momencie stosowania aktu przemocy był pod wpływem alkoholu, zaś 2% wskazało na leki i narkotyki. Zdecydowana większość, 55% twierdzi, że sprawca przemocy był trzeźwy.

Wyk.43. Czy osoba, która stosowała wobec ciebie przemoc była pod wpływem:

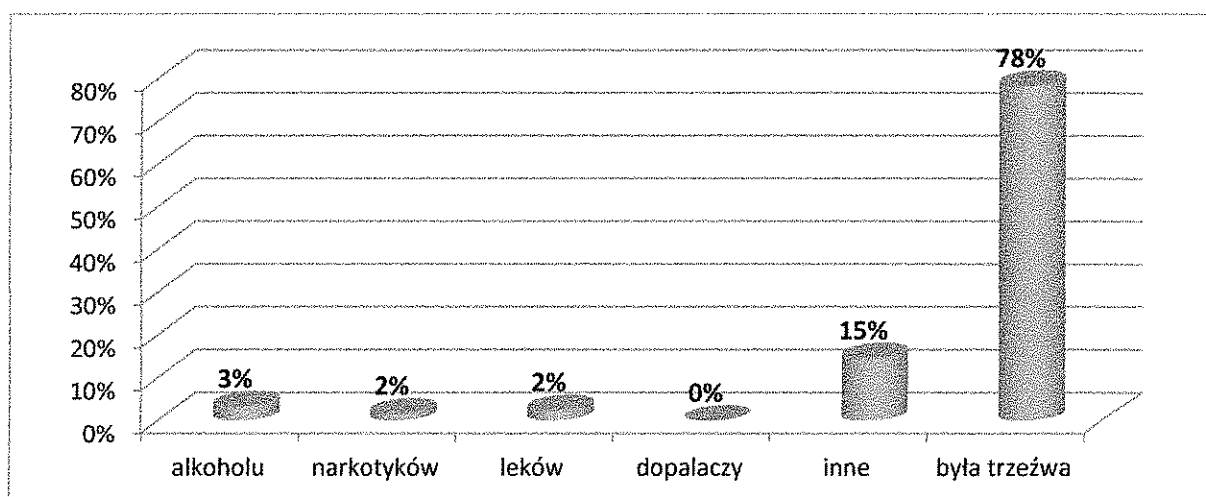

W razie doświadczenia bądź bycia świadkiem przemocy, uczniowie o pomoc poprosili by przede wszystkim rodziców (65%), nauczycieli (60%) i policjanta (24%). W dalszej kolejności wskazali na kolegów/koleżanki (23%), telefon zaufania (12%). 17% w takiej sytuacji samemu by sobie radziło.

Wyk.43. Do kogo zwróciłbyś się o pomoc będąc świadkiem lub doświadczając przemocy?

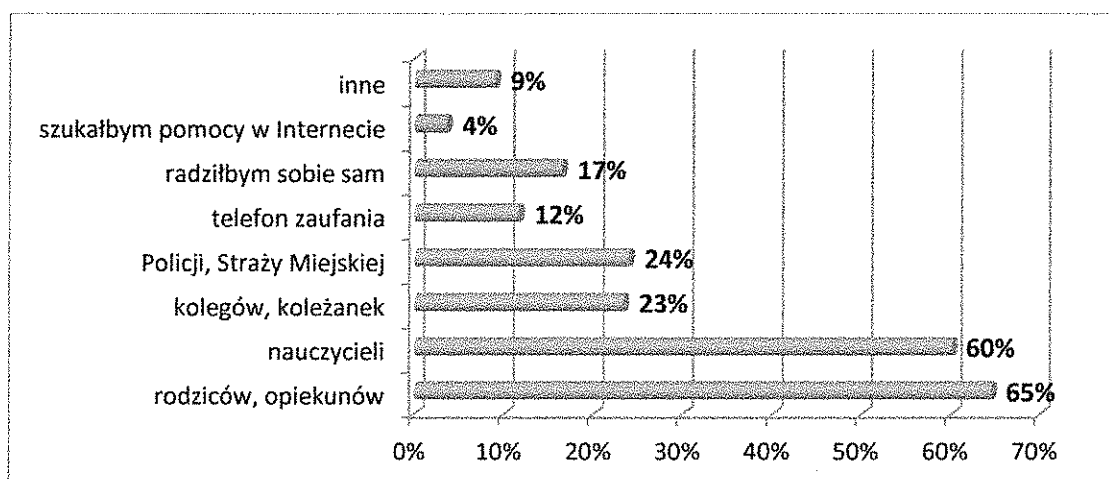

Osoby dopuszczające się przemocy, stosowały ją w głównej mierze wobec rówieśników (57%), rodzeństwa (18%) i rodziców (7%). Pozostałe 17% ankietowanych wskazało na inne osoby.

Wyk.44. Wobec kogo zdarzyło Ci się stosować przemoc?

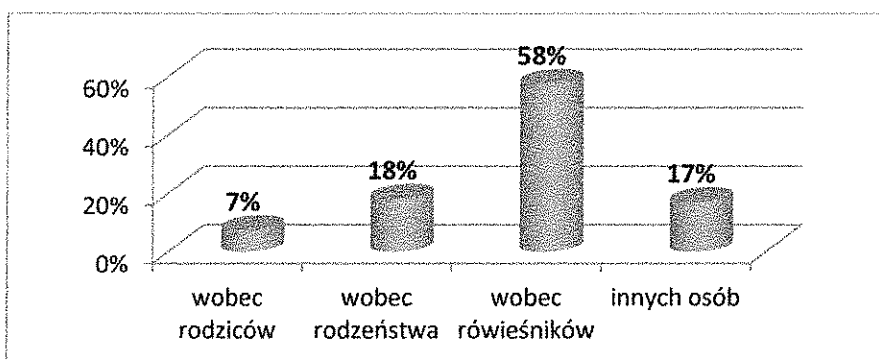

1.2. Profilaktyka z perspektywy uczniów

Część badanej populacji uczniów uczestniczyła w zajęciach profilaktycznych (43%). Pozostali respondenci, twierdzą, że nie brali udziału w tego typu zajęciach (57%).

Wyk.45. Czy brałeś/aś udział w zajęciach profilaktycznych?

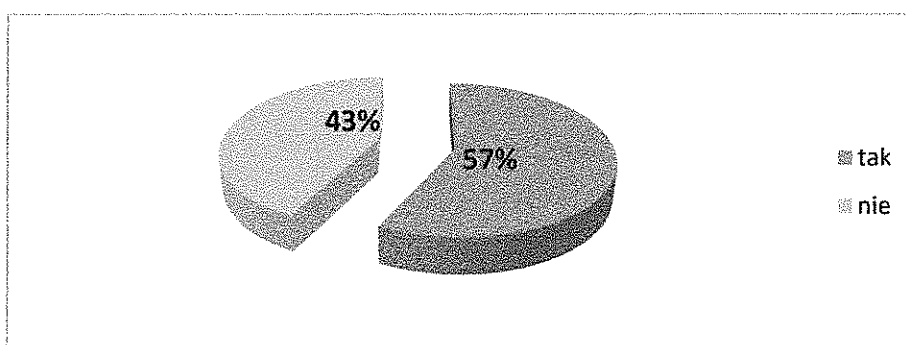

Respondenci zapytani o to jakiego rodzaju zajęć brakuje, odpowiedzieli, że pogadank z wychowawcą (44%). Części uczniów brakuje zajęć warsztatowych z psychologiem (20%) lub spektakli profilaktyczny (12%). Inni respondenci wskazali na zajęcia z przedstawicielem Policji, Straży Miejskiej (12%) lub inne formy, bliżej nie określone (6%).

Wyk.46. Jaka forma zajęć profilaktycznych jest według Ciebie najciekawsza?

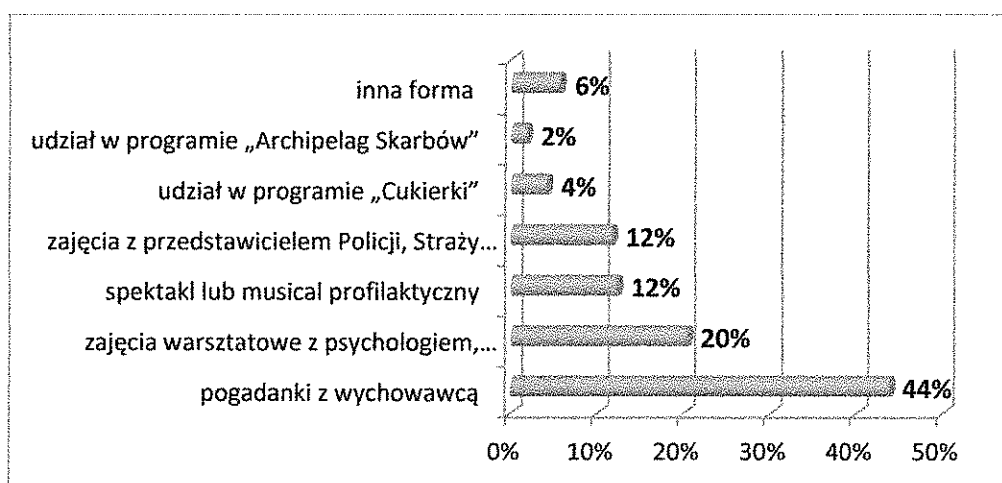

Respondenci zapytani o to jakiego rodzaju zajęć brakuje, odpowiedzieli, że zajęć z wykorzystaniem form multimedialnych (28%). Części uczniów brakuje zajęć warsztatowych z psychologiem (26%) lub spektakli profilaktycznych (26%). Inni respondenci wskazali na zajęcia z przedstawicielem Policji, Straży Miejskiej (12%) lub inne formy, bliżej nie określone (8%).

Wyk.47. Twoim zdaniem jakiego rodzaju zajęć profilaktycznych brakuje w szkole?

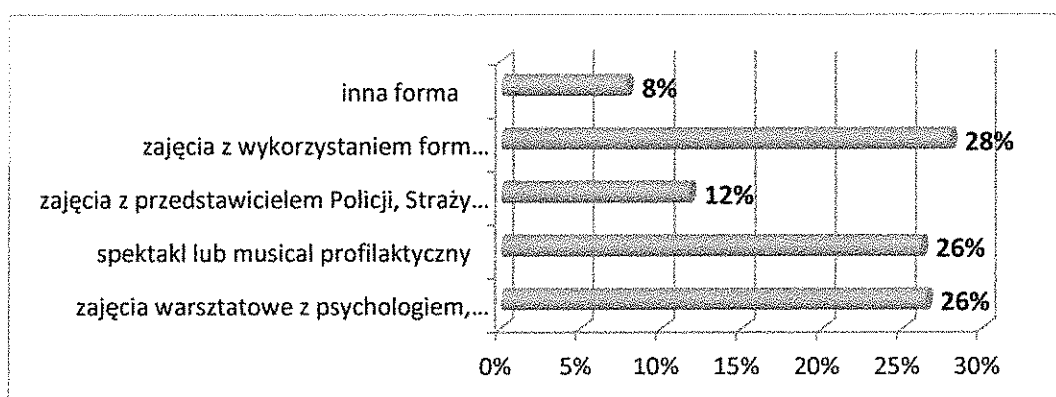

Zajęcia profilaktyczne dobrze ocenia 42% badanych, zaś bardzo dobrze- 26%. Neutralny stosunek ma do nich 23% respondentów, natomiast 5% twierdzi, że są źle prowadzone, zaś 4% uważa, iż bardzo źle były prowadzone.

Wyk.48. Jak ogólnie oceniasz zajęcia dotyczące profilaktyki?

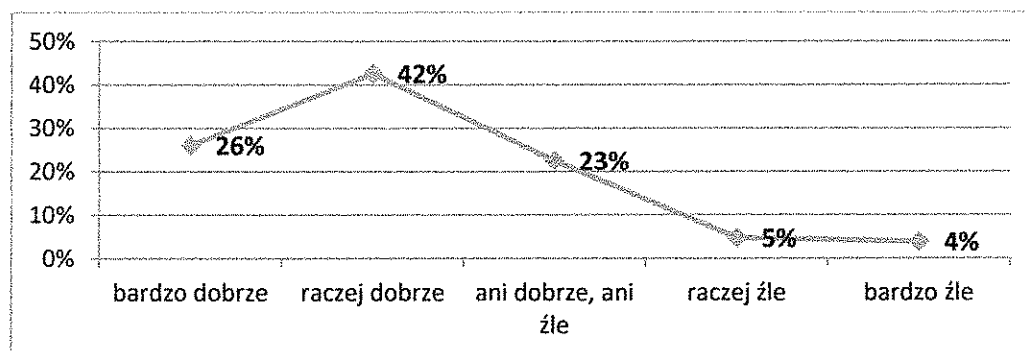

2. Badanie sprzedawców na terenie gminy Świecie

5.1 Struktura badanej próby

W badaniu diagnozującym problemy społeczne w Gminie Świecie wzięło udział 20 sprzedawców, 11 mężczyzn i 9 kobiet. Ich wiedza jest niezwykle cenne ze względu na fakt, iż na co dzień spotykają się z osobami kupującymi napoje alkoholowe, w związku z tym są w stanie nie tylko ocenić skalę problemu alkoholowego w gminie, ale również scharakteryzować grupę zagrożoną najbardziej problemem uzależnień alkoholowych.

Wyk.49. Płeć:

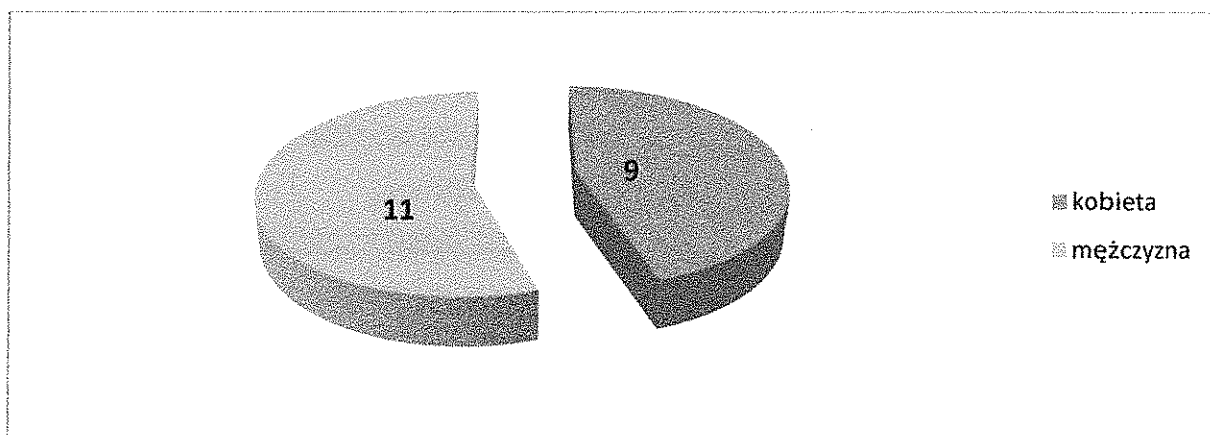

Wśród badanych osób największą grupę stanowili respondenci w wieku od 26 do 40 lat (9 osób) i 41 - 60 lat (8 osób). Powyżej 61 roku życia były 3 osoby.

Wyk.50. Pana/i wiek mieści się w przedziale:

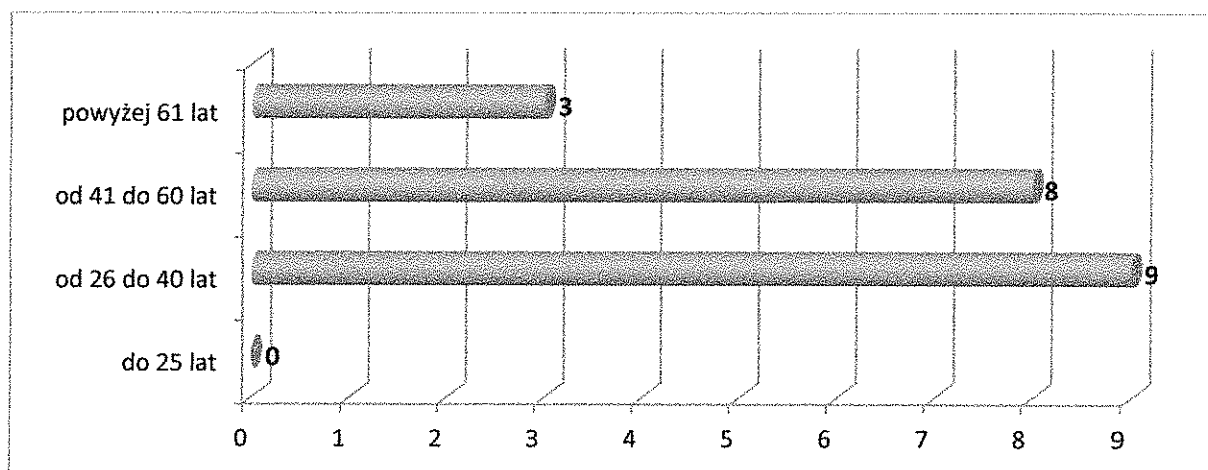

5.2. Problem uzależnień w Gminie

W pierwszym pytaniu sprzedawców poproszono o oszacowanie skali spożycia alkoholu w gminie Świecie na przestrzeni ostatnich kilku lat. Jak wynika z udzielonych odpowiedzi, większość ankietowanych (11 osób) uważa, że spożycie alkoholu utrzymuje się na stałym poziomie. 4 sprzedawców sądzi jednak, iż spożycie alkoholu w ostatnich latach wzrasta, 5 osób uważa, że obecnie maleje podaż alkoholu.

Wyk.51. Proszę ocenić czy spożycie alkoholu na przestrzeni kilku lat w Pana/i miejscowości:

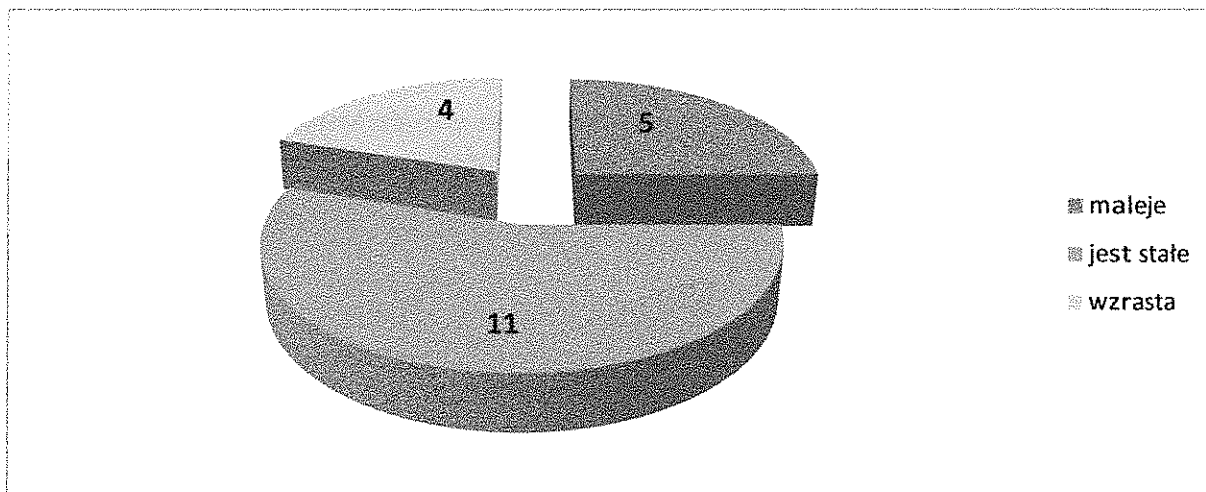

Następnie ankietowanych zapytano, czy ich zdaniem alkohol w gminie sprzedawany jest osobom niepełnoletnim. Co istotne, 5 ankietowanych sprzedawców uznało, że nigdy nie dochodzi do takiej sytuacji. 10 osób sądzi, że zdarza się to rzadko, 5 sprzedawców uważa, że takie sytuacje mają miejsce czasami.

Wyk.52. Proszę ocenić jak często zdarza się, że alkohol jest sprzedawany osobom niepełnoletnim w Pana/i gminie?

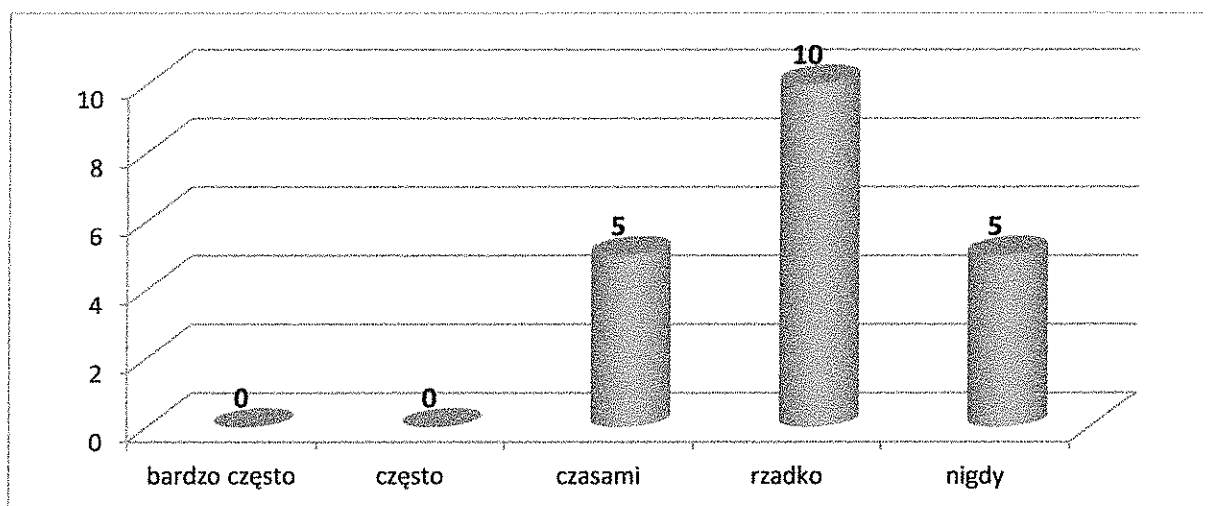

Większości sprzedawców zdarzyło się, aby osoba niepełnoletnia chciała kupić alkohol w obsługiwanym przez nich punkcie – 4 sprzedawcom przytrafiło się to wiele razy, zaś 9 raz lub kilka razy. 7 ankietowanych przyznało, że nigdy nie mieli takiej sytuacji.

Wyk.53. Czy zdarzyło się Panu/i, że osoba niepełnoletnia chciała kupić alkohol w obsługiwanym przez Pana/ią punkcie?

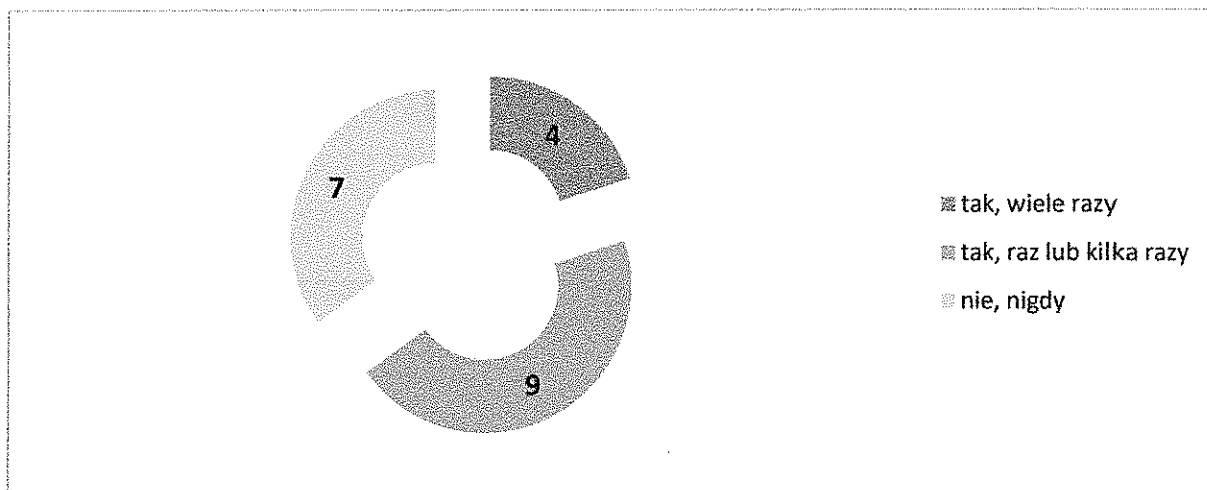

Jak wynika z deklaracji sprzedawców, 19 z nich sprawdza dowód tożsamości w przypadku wątpliwości co do pełnoletności osoby kupującej alkohol. 5 ekspedientów sprawdziło wiek kupującego raz lub kilka razy, 6 badanych wielokrotnie prosiło o dowód osobisty. 8 respondentów za każdym razem sprawdza dokument tożsamości, kiedy mają wątpliwości co do pełnoletności nabywcy alkoholu. Nigdy wieku kupującego alkohol nie zweryfikował 1 ankietowany.

Wyk.54. Czy zdarzyło się Panu/i kiedykolwiek pytać o dowód osobisty klienta, nie mając pewności czy jest pełnoletni?

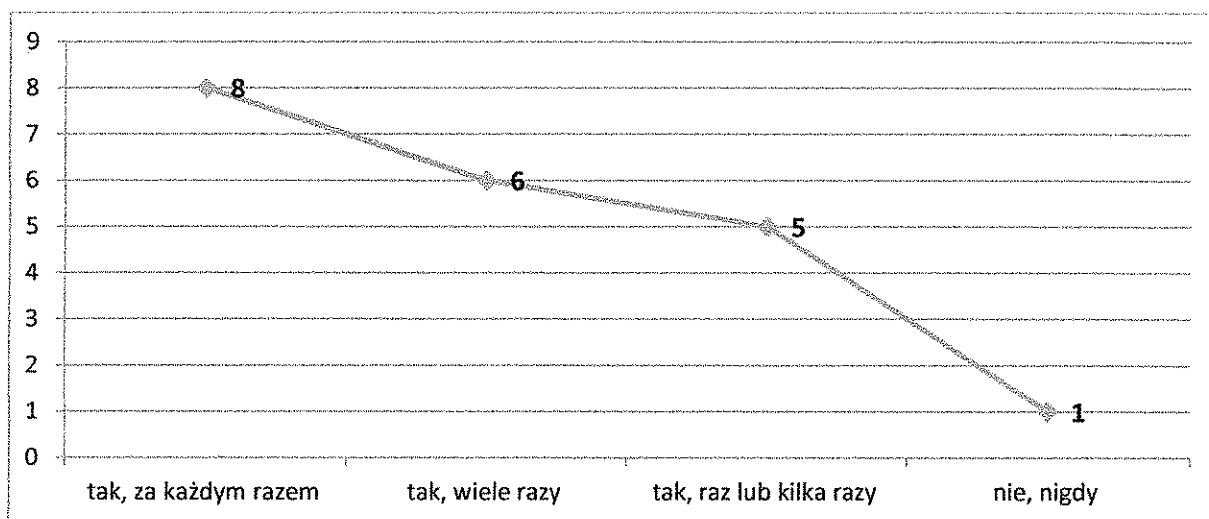

Sprzedaż alkoholu osobom nietrzeźwym, podobnie jak sprzedaż osobom niepełnoletnim jest niezgodna z prawem. Jednak nie wszyscy ankietowani stosują się do tych przepisów – tylko 2 sprzedawców uważa, że w gminie nie sprzedaje się alkoholu osobom nietrzeźwym, zaś 5 osób uważa, że takie sytuacje zdarzają się rzadko. 7 sprzedawców wskazało na odpowiedź czasami, a 4 osoby wybrały odpowiedź często, bądź bardzo często (2 ankietowanych).

Wyk.55. Proszę ocenić jak często zdarza się, że alkohol jest sprzedawany osobom nietrzeźwym w Pana/i miejscowości?

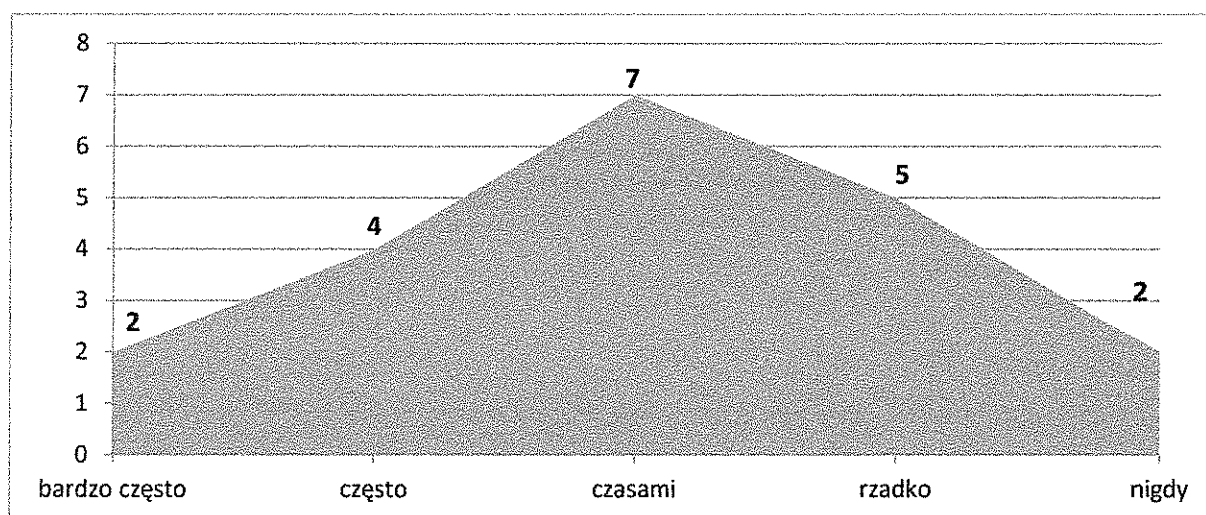

Dodatkowo większość ankietowanych przyznała, że zdarzało im się, iż osoba nietrzeźwa próbowała kupić alkohol w obsługiwanym przez nich punkcie – 9 sprzedawcom zdarzyło się to raz lub kilka razy, 6-wiele razy, zaś 5 osobom nigdy nie przytrafiła się taka sytuacja.

Wyk.56. Czy zdarzyło się Panu/i, że osoba nietrzeźwa próbowała kupić alkohol w obsługiwanym przez Pana/ią punkcie?

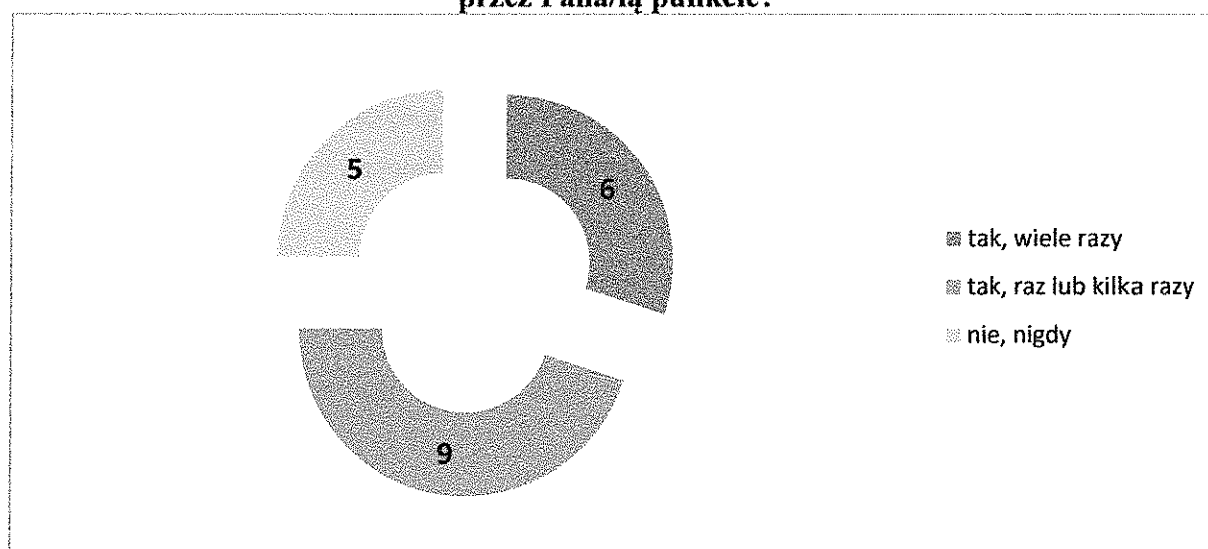

Co więcej, również sami sprzedawcy deklarowali, iż im samym zdarzało się sprzedać osobie nietrzeźwej alkohol – 7 sprzedawcom przytrafiło się to raz lub kilka razy, 2 respondentom wiele razy. Większość ekspedientów twierdzi, że nie sprzedają napojów alkoholowych osobom nietrzeźwym (13 respondentów).

Wyk.57. Czy zdarzyło się Panu/i sprzedać alkohol osobie nietrzeźwej?

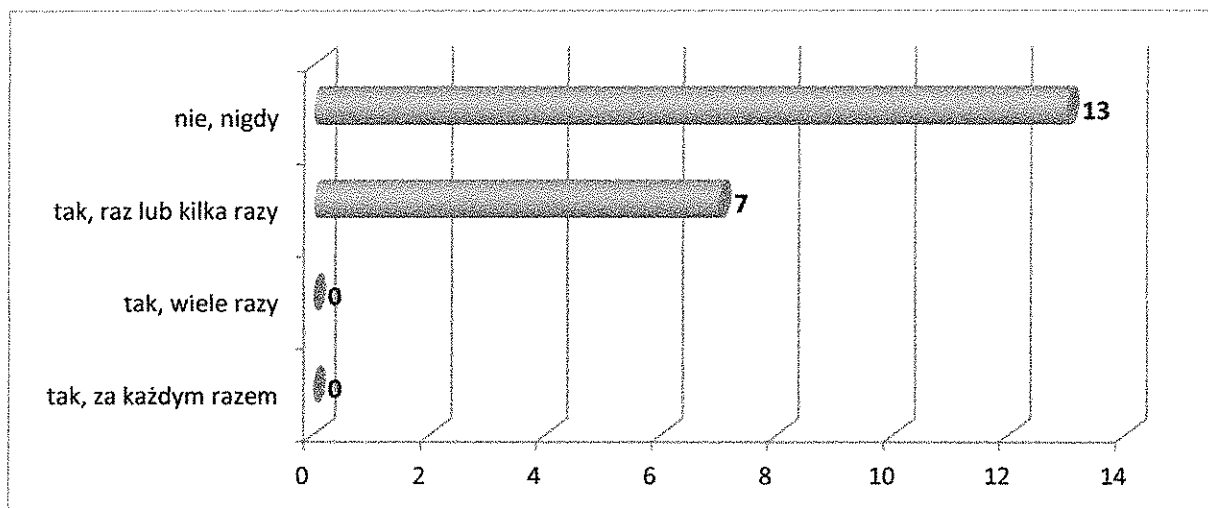

V. Wnioski

Informacje uzyskane za pomocą ankiet oraz analiza zgromadzonych danych pozwoliły na dokonanie podsumowania i wyciągnięcie wniosków diagnozujących problemy społeczne, które podzielone zostały ze względu na rodzaj problemu.

Celem raportu było przedstawienie problemów społecznych w odniesieniu do opinii dzieci i młodzieży szkolnej, dorosłych mieszkańców i sprzedawców. Cel ten został zrealizowany w toku weryfikacji zebranego materiału badawczego, będącego podstawą opracowania wniosków, które posłużą do tworzenia różnego rodzaju programów pomocowych zmierzających do poprawy sytuacji na terenie Gminy.

Przeprowadzenie badania oraz analiza zebranych ankiet umożliwiła zapoznanie się z problemami uczniów, dorosłych mieszkańców i sprzedawców, szczególnie ich postawi doświadczeń związanych z wybranymi zagrożeniami społecznymi oraz uzależnieniami, a także poczucia bezpieczeństwa.

Zdobyte informacje mogą zostać wykorzystane w przyszłości do prowadzenia dalszych pogłębionych badań wśród mieszkańców gminy.

W oparciu o dokonaną analizę problemów społecznych zostały sformułowane rekomendacje, które powinny mieć charakter długofalowy i wielostronny:

- a. niepokojącym zjawiskiem wśród mieszkańców gminy Świecie jest przekraczanie spożycia dziennej standardowej porcji alkoholu. Ponad połowa mieszkańców-69% deklaruje, że wypija więcej niż zalecana porcja standardowa na dzień. Wskazywać to może na problem nadużywania alkoholu przez mieszkańców gminy Świecie. Zaleca się przeprowadzenie przez Gminną Komisję ds. Rozwiązywania Problemów Alkoholowych kampanii informacyjnej dotyczącej negatywnych skutków dla zdrowia i relacji społecznych nadużywania alkoholu. Istotnym jest dotarcie do jak najszerszego grona odbiorców,
- b. kolejnym zjawiskiem wymagającym podjęcia działań profilaktycznych jest podejmowanie pracy pod wpływem alkoholu. Aż 8% respondentów wykonuje swoje obowiązki zawodowe będąc pod wpływem alkoholu. Zaleca się podjęcie działań edukacyjnych skierowanych zarówno do pracodawców jak i pracowników, których celem będzie przedstawienie konsekwencji prawny związanych podejmowaniem pracy w stanie nietrzeźwym oraz zagrożeń wynikających z takiej sytuacji,
- c. kolejny istotny problemem w gminie Świecie stanowi prowadzenie pojazdów przez osoby pod wpływem alkoholu. Aż 6% mieszkańców twierdzi, że zdarzyło się im prowadzić samochód po wypiciu alkoholu. Zaleca się przeprowadzenie kampanii profilaktycznej z zakresu konsekwencji prawno- społecznych związanych z prowadzeniem pojazdu po wypiciu alkoholu. Rekomenduje się zwiększyć kontrole Policji pod kątem trzeźwości kierowców na terenie Gminy Świecie, a także warsztaty dla uczniów i nauczycieli z użyciem alkogogli,
- d. zwraca się uwagę, iż szkolenia dla sprzedawców powinny odbywać się w punktach sprzedaży alkoholu, dzięki czemu osoba prowadząca szkolenie będzie mogła dostosować przekazywane treści do specyfiki danego miejsca oraz wskazać rozwiązania problemów, z którymi zmagają się dany sprzedawca. Szkolenia w punktach sprzedaży okazują się bardziej skuteczne niż szkolenia stacjonarne,
- e. istotne jest kontynuowanie prowadzonych działań profilaktycznych i edukacyjnych na terenie gminy, które obejmują wszystkie grupy mieszkańców. Należy podkreślić, że skuteczne rozwiązywanie problemów alkoholizmu i narkomanii zależy nie tylko od podmiotów i instytucji, które działają w tym zakresie, lecz także od społeczności lokalnej. Planowane działania powinny polegać przede wszystkim na dostarczaniu informacji o możliwych formach poszukiwania

pomocy oraz funkcjonujących w tym zakresie instytucjach. Kluczową rolę mogą odgrywać instytucje cieszące się dużym zaufaniem wśród mieszkańców np. służby porządkowe.

VI. Cele i zadania programu

Aby zrealizować powyższe cele główne, ustalono cele szczegółowe:

Cele główne	Sposoby realizacji	Realizatorzy i partnerzy
<p>1. Zwiększenie skuteczności działań związanych z profilaktyką, edukacją oraz prewencją głównie wśród młodzieży</p>	<p>1.1. Uniemożliwienie dostępności zakupu napojów alkoholowych, osobom niepełnoletnim oraz opóźnienie wieku inicjacji alkoholowej</p> <p>1.2. Prowadzenie profilaktycznej działalności informacyjnej i edukacyjnej w szczególności dla dzieci i młodzieży</p>	<ul style="list-style-type: none"> • Gminna Komisja Rozwiązywania Problemów Alkoholowych, • Komenda Powiatowa Policji w Świeciu, • Szkoły w gminie Świecie, • Straż Miejska w Świeciu, • Organizacje pozarządowe,
<p>2. Zwiększenie dostępności do terapii i rehabilitacji dla osób uzależnionych od alkoholu</p>	<p>2.1. Uzupelnienie oferty NFZ oraz zapewnienie odpowiedniej pomocy terapeutycznej</p> <p>2.2. Zapewnienie oferty interwencyjnej, motywującej i leczniczej w sytuacji ostrych problemów alkoholowych, w tym zobowiązania do podjęcia leczenia odwykowego</p>	<ul style="list-style-type: none"> • Gminna Komisja Rozwiązywania Problemów Alkoholowych • Organizacje pozarządowe, • Poradnia Terapii Uzależnienia od Alkoholu i Współzależnienia „Promyk” w Świeciu
<p>3. Poprawa funkcjonowania rodziny, w której występuje przemoc domowa, a także problem nadużywania alkoholu</p>	<p>3.1. Pomoc rodzinom w rozwiązywaniu problemów życiowych</p> <p>3.2. Zapewnienie wsparcia i pomoc w rozwoju dzieci i młodzieży pochodzących z rodzin dysfunkcyjnych</p> <p>3.3. Udzielenie pomocy rodzinom, w których występuje przemoc</p>	<ul style="list-style-type: none"> • Ośrodek Pomocy Społecznej, • Komenda Powiatowa Policji w Świeciu, • Zespół Interdyscyplinarny, • Zespół Kuratorskiej Służby Zawodowej w Świeciu, • Poradnia Psychologiczno – Pedagogiczna w Świeciu, • Szkoły w gminie Świecie,

<p>4. Zwiększenie skuteczności działania Gminnej Komisji Rozwiązywania Problemów Alkoholowych</p>	<p>4.1. Zapewnienie większej skuteczności Programu</p> <p>4.2. Wsparcie Gminnego Programu Profilaktyki i Rozwiązywania Problemów Alkoholowych</p>	<ul style="list-style-type: none"> • Powiatowe Centrum Pomocy Rodzinie w Świeciu • Miejsko – Gminna Przychodnia w Świeciu • Prokuratura Rejonowa w Świeciu • Ośrodek Interwencji Kryzysowej w Świeciu <ul style="list-style-type: none"> • Gminna Komisja Rozwiązywania Problemów Alkoholowych, • Ośrodek Pomocy Społecznej w Świeciu, • NZOZ Nowy Szpital w Świeciu, • Komenda Powiatowa Policji w Świeciu, • Szkoły • Straż Miejska w Świeciu
--	---	--

Cel główny Nr 1: Zwiększenie skuteczności działań związanych z profilaktyką, edukacją oraz prewencją, głównie wśród młodzieży:

Lp.	Zadanie	Działanie
<i>Sposób realizacji: 1.1 Ograniczenie dostępności zakupu napojów alkoholowych, osobom niepełnoletnim oraz opóźnienie wieku inicjacji alkoholowej</i>		
1.1.1	Ograniczenie dostępności do zakupu alkoholu, dla osób niepełnoletnich poprzez podniesienie poziomu świadomości	<p>1.1.1.1. Prowadzenie kampanii edukacyjnych mających na celu ograniczenie możliwości zakupu i spożycia alkoholu przez osoby nieletnie:</p> <ul style="list-style-type: none"> - szkolenia dla personelu sklepów prowadzących sprzedaż napojów alkoholowych, - działania prewencyjne i edukacyjne skierowane do personelu dyskotek i klubów młodzieżowych, - udział w ogólnopolskich kampaniach o podobnym charakterze. <p>1.1.1.2. Działania skierowane do dzieci i młodzieży mające na celu opóźnienie inicjacji alkoholowej:</p> <ul style="list-style-type: none"> - wspieranie programów i przedsięwzięć profilaktycznych, opracowanych i realizowanych przez młodzież, skierowanych do rówieśników, - warsztaty, recitale profilaktyczne oraz informacyjno – edukacyjne dla dzieci i młodzieży <p>1.1.1.3. Dostarczenie dzieciom i młodzieży wiedzy na temat zagrożeń spowodowanych wchodzeniem w ryzykowne sytuacje:</p> <ul style="list-style-type: none"> - programy informacyjno – edukacyjne, - grupowe zajęcia profilaktyczne o charakterze edukacyjnym dotyczące utrwalania umiejętności psychologicznych, podejmowania racjonalnych decyzji w sytuacji kontaktu z substancjami psychoaktywnymi, radzenia sobie z presją grupy, rozwijania postaw prozdrowotnych, - prowadzenie programów promujących zdrowy styl życia
1.1.2	Administracyjne ograniczenie dostępności do zakupu napojów alkoholowych, osobom niepełnoletnim	<p>1.1.2.1 Przeprowadzenie kontroli sklepów i lokali gastronomicznych w zakresie przestrzegania przepisów prawnych (kontrola zasad i warunków korzystania z zezwoleń na sprzedaż napojów alkoholowych, głównie w miejscach, w których przebywa młodzież)</p>

Sposób realizacji: 1.2. Prowadzenie profilaktycznej działalności informacyjnej i edukacyjnej w szczególności dla dzieci i młodzieży:

1.2.1.	<p>Prowadzenie selektywnej akcji edukacyjnej i informacyjnej, celem zwiększenia świadomości i odpowiedzialności odbiorców realizowanych programów</p>	<p>1.2.1.1. Zwiększanie świadomości lokalnego społeczeństwa na temat zagrożeń związanych z ryzykowym pićciem alkoholu oraz jego nadużywaniem:</p> <ul style="list-style-type: none"> - udział w kampaniach i akcjach ogólnopolskich, - Organizowanie lokalnych akcji profilaktycznych wspólnie z jednostkami organizacyjnymi z terenu gminy Świecie <p>1.2.1.2. Promowanie postaw prawidłowo funkcjonującej rodziny:</p> <ul style="list-style-type: none"> - udział w kampaniach i akcjach ogólnopolskich, - organizowanie lokalnych akcji profilaktycznych wspólnie z jednostkami organizacyjnymi z terenu gminy Świecie <p>1.2.1.3. Szkolenia i edukacja w zakresie profilaktyki uzależnienia od alkoholu:</p> <ul style="list-style-type: none"> - szkolenia oraz spotkania dla pedagogów, wychowawców i rodziców w aspekcie problemu przemocy w rodzinie, jako konsekwencja nadużywania alkoholu - szkolenia w zakładach pracy
--------	--	---

Cel główny Nr 2: Zwiększenie dostępności do terapii i rehabilitacji dla osób uzależnionych od alkoholu.

Lp.	Zadanie	Działanie
<i>Sposób realizacji: 2.1. Uzupelnienie oferty NFZ oraz zapewnienie odpowiedniej pomocy terapeutycznej</i>		
2.1.1	Uzupelnienie oferty NFZ oraz zapewnienie odpowiedniej pomocy terapeutycznej	2.1.1.1. W ramach otwartego konkursu ofert, zakup usług zdrowotnych dla osób uzależnionych od alkoholu we wczesnej fazie uzależnienia oraz po przebytej terapii w ośrodku terapii uzależnień – program „After Care”
<i>Sposób realizacji: 2.2. Zapewnienie oferty interwencyjnej, motywującej i leczniczej w sytuacji ostrych problemów alkoholowych, w tym zobowiązania do podjęcia leczenia odwykowego</i>		
2.2.1.	Wzmocnienie działań związanych z motywowaniem osób uzależnionych, do leczenia, które nie wyrażają zgody na dobrowolne podjęcie terapii	2.2.1.1. Zwiększenie działań motywacyjnych wobec osób uzależnionych i ich rodzin, głównie wobec osób, które nie chcą dobrowolnie podjąć leczenia: - zapewnienie badań i opinii biegłych sądowych w przedmiocie uzależnienia, - zwiększenie współpracy z Sądem Rejonowym w Świeciu, a także z placówkami odwykowymi

Cel główny Nr 3: Poprawa funkcjonowania rodziny, w której występuje przemoc domowa, a także problem nadużywania alkoholu

Lp.	Zadanie	Działanie
Sposób realizacji 3.1.: Pomoc rodzinom w rozwiązywaniu problemów wychowawczych		
3.1.1	Bezpośrednie wsparcie dla dzieci i młodzieży wywodzących się z rodzin niewydolnych wychowawczo	3.1.1.1. Prowadzenie Świetlicy Profilaktyczno – Wychowawczej „Gniazdo” na terenie gminy Świecie
3.3.: Udzielenie pomocy rodzinom, w których występuje przemoc		
3.3.1.	Objęcie pomocą ofiar przemocy domowej	1.3.1.1. Kompleksowe objęcie pomocą rodziny z problemem przemocy poprzez Zespół Interdyscyplinarny 1.3.1.2. Zapewnienie środków finansowych na zadania ujęte w Gminnym Programie Przeciwdziałania Przemocy w Rodzinie oraz Ochrony Ofiar Przemocy w Rodzinie na lata 2015 - 2019

Cel główny Nr 4: Zwiększenie skuteczności działania Gminnej Komisji Rozwiązywania Problemów Alkoholowych

Lp.	Zadanie	Działanie
4.1.	Zapewnienie większej skuteczności Programu	<p>4.1.1. Docieranie z problematyką profilaktyki uzależnień do coraz to szerszych kręgów społeczności lokalnej, np. zakładów pracy na terenie gminy Świecie.</p> <p>4.1.2. Diagnoza lokalnych zagrożeń społecznych</p>
4.2.	Wsparcie Gminnego Programu Profilaktyk i Rozwiązywania Problemów Alkoholowych	<p>4.2.1. Wspomaganie przez Gminną Komisję Rozwiązywania Problemów Alkoholowych Gminnego, wymienionego Programu przez:</p> <p>- zapewnienie środków finansowych na szkolenia członków Gminnej Komisji Rozwiązywania Problemów Alkoholowych</p>

VII. Strategiczne kierunki realizacji Programu

Informacje uzyskane za pomocą ankiet oraz analiza zgromadzonych danych pozwoliły na dokonanie podsumowania i wyciągnięcie wniosków diagnozujących problemy społeczne, które podzielone zostały ze względu na rodzaj problemu.

Celem raportu było przedstawienie problemów społecznych w odniesieniu do opinii dzieci i młodzieży szkolnej, dorosłych mieszkańców i sprzedawców. Cel ten został zrealizowany w toku weryfikacji zebranego materiału badawczego, będącego podstawą opracowania wniosków, które posłużą do tworzenia różnego rodzaju programów pomocowych zmierzających do poprawy sytuacji na terenie gminy.

Zdobyte informacje zostaną wykorzystane w przyszłości do określenia strategicznych kierunków Gminnego Programu Profilaktyki i Rozwiązywania Problemów Alkoholowych, realizowanych na terenie gminy Świecie:

- a. organizowanie i finansowanie profesjonalnych i autorskich programów profilaktycznych w szkołach,
- b. wspieranie szkół w realizacji zadań profilaktycznych i edukacyjnych oraz kreujących zdrowy styl życia dzieci i rodziców,
- c. rozpowszechnianie materiałów edukacyjnych, broszur i czasopism wśród mieszkańców gminy.
- d. ścisła współpraca właściwych służb, tj. Ośrodek Pomocy Społecznej, Komenda Powiatowa Policji, Straż Miejska, służba zdrowia, placówki oświatowe, a także organizacje pozarządowe w realizowaniu zadań z zakresu profilaktyki i przeciwdziałaniu alkoholizmowi oraz procedury przeciwdziałania przemocy,
- e. realizacja wniosków o leczenie odwykowe,
- f. współpraca z organizacjami i stowarzyszeniami zajmującymi się statutowo działaniami z zakresu profilaktyki uzależnień,
- g. upowszechnienie informacji dot. adresów instytucji i miejsc, gdzie można skorzystać z bezpłatnej pomocy psychologicznej w konkretnych sytuacjach życiowych – informator, ulotki.

VIII. Priorytety

Zasadniczym, a zarazem długofalowym celem niniejszego Programu jest zminimalizowanie zjawiska nadużywania alkoholu w środowisku lokalnym. Aby jednak ten cel osiągnąć, wyznaczono krótkookresowe zadania. Są nimi:

1. zajęcia profilaktyczne obejmujące ćwiczenia odmawiania picia, nieulegania naciskowi grupy, obrony własnych postaw i przekonań,
2. programy profilaktyczne obejmujące coraz młodsze grupy wiekowe,

3. zwiększenie dostępności do terapii i rehabilitacji dla osób uzależnionych od alkoholu,
4. poprawa funkcjonowania rodziny, w której występuje przemoc domowa, a także problem nadużywania alkoholu,
5. zwiększenie skuteczności działania Gminnej Komisji Rozwiązywania Problemów Alkoholowych w naszej gminie,
6. współdziałanie oraz pomoc w szkoleniu grup zawodowych i osób związanych bezpośrednio lub pośrednio z realizacją gminnego programu rozwiązywania problemów alkoholowych.

IX. Zasady Finansowania Gminnego Programu Profilaktyki i Rozwiązywania Problemów Alkoholowych

Finansowanie Gminnego Programu Profilaktyki i Rozwiązywania Problemów Alkoholowych dokonywane jest z budżetu gminy, głównie ze środków pochodzących z opłat za zezwolenia na sprzedaż napojów alkoholowych.

Członkom Gminnej Komisji ds. Rozwiązywania Problemów Alkoholowych przysługuje wynagrodzenie w wysokości 10% minimalnego wynagrodzenia ogłaszanego przez Prezesa GUS – za każde posiedzenie.

Przewodniczący Rady Miejskiej
w Świeciu
Jerzy Wójcik

